

## KOHDEINVENTOINTILOMAKE

## 0. PERUSTIEDOT

| Kohdetiedot                       | Annettu tieto                   |
|-----------------------------------|---------------------------------|
| 1. Maakunta                       | Pohjois-Pohjanmaa               |
| 2. Kunta, kuntanro                | Raahe, 678                      |
| 3. Kohde                          | <b>01. Bergelinin pihapiiri</b> |
| 3.b Kohdetyyppi                   | asuminen                        |
| 4. Kylä / Tila, rekisterinumero   | -                               |
| 5. Kaupunginosa / Kortteli / Talo | Vanha kaupunki I-1              |
| 6. Kohdetyyppi                    | -                               |
| 7. Peruskartta / Koordinaatit     | ETRS-GK24 / P lukema, I lukema  |
| 8. Osoite                         | Saaristokatu 4                  |
| 9. Omistajatyyppi                 | yksityinen                      |

## 10. RAKENNUKSEN KUVAUS

## Mikkel Bergelinin talo, isompi asuinrakennus

| Aihe                   | Inventoitu tieto  |
|------------------------|---|
| Pysyvä rakennustunnus  | -   |
| Rakennustyyppi         | asuinrakennus   |
| Nykyinen käyttö        | asuinrakennus (asumaton)  |
| Alkuperäinen käyttö    | asuinrakennus   |
| Rakennusaika / ajoitus | Ennen vuotta 1913, (RHR 1925)   |
| Ajoitusselite          | On vuoden 1913 lupakuvassa.   |
| Suunnittelija          | -   |
| Kerrosluku             | 1 + ullakko   |
| Perusta                | betonilla peitetyt lohkokivet   |
| Runko                  | hirsi   |
| Kattomuoto             | satula  |
| Kate                   | kattohuopa (musta), kolmiorimat   |
| Vuoraus                | vaakalaudoitus  |
| Ulkovärit              | valkoinen, vaalean ruskea tai vaalean punainen listoitus  |
| Ikkunat                | 4-ruutuiset pystyikkunat yksinkertaisin palkistokehyksin  |
| Erityispiirteet        | Kulmissa piiloponttilaudoitettut kulmapilasterit, joilla on yksinkertainen jalusta. Pilastereilla ei ole kapiteeleja. Seinän yläosa on muutaman laudan leveydeltä piiloponttilaudoitettu, mutta laudoitustyypit toisistaan erottava vaakalista puuttuu. Pilasterien laidoituksesta päätellen niitä on alkujaan kiertänyt vaakalista.<br>Karttojen ja ilmakuviin perusteella rakennuksessa on pihan puolella kuisti. |
| Muuta                  |   |

## Janne Bergelinin talo, pienempi asuinrakennus

| Aihe                   | Inventoitu tieto         |
|------------------------|--------------------------|
| Pysyvä rakennustunnus  | -                        |
| Rakennustyyppi         | asuinrakennus            |
| Nykyinen käyttö        | asuinrakennus (asumaton) |
| Alkuperäinen käyttö    | asuinrakennus            |
| Rakennusaika / ajoitus | 1913 (1925 RHR)          |

| Aihe                  | Inventoitu tieto   |
|-----------------------|--|
| <b>Ajoitus</b>        | Maistraatin lupakuva on päivätty 5.7.1913, vahvistettu Oulun lääninkansliassa 17.9.1913.   |
| <b>Suunnittelija</b>  | H. Granlund  |
| <b>Kerros</b>         | 1 + ullakko  |
| <b>Perusta</b>        | lohkokivi  |
| <b>Runko</b>          | hirsi  |
| <b>Kattomuoto</b>     | satula   |
| <b>Kate</b>           | kattohuopa (musta), kolmiorimat  |
| <b>Vuoraus</b>        | vaakavuoraus, ullakkokerroksessa pystyvuoraus  |
| <b>Ulkovärit</b>      | kerman vaalea, vaalean ruskea tai vaalean punainen listoitus   |
| <b>Ikkunat</b>        | Jugend-tyyliset T-ikkunat, joiden yläosa jaettu pystyrimoilla kolmeen osaan, kadun puoleisessa päädyssä on kaksi tällaista ikkunaa vierekkäin ja niitä kehystää koristeellinen jugendtyylinen kehys, sivulla ikkunat ovat yksittäin ja kehykset ovat yksinkertaiset. Ullakolla on koristeellinen, 3-osainen jugend-ikkuna koristeellisin kehyksin. |
| <b>Erytyspiirteet</b> | Pihan puolella rakennuksen koilliskulmassa on sisäänveto, joka muodostaa sisääntulokatoksen  |
| <b>Muuta</b>          |  |

### Taloussrakennus

| Aihe                          | Inventoitu tieto  |
|-------------------------------|---|
| <b>Pysyvä rakennustunnus</b>  | -   |
| <b>Rakennustyyppi</b>         | taloussrakennus   |
| <b>Nykyinen käyttö</b>        | varasto   |
| <b>Alkuperäinen käyttö</b>    | aitta   |
| <b>Rakennusaika / ajoitus</b> | 1900-luvun alku?  |
| <b>Ajoitus</b>                | On vuoden 1913 lupakuvassa.                                   |
| <b>Suunnittelija</b>          | -   |
| <b>Kerros</b>                 | 1   |
| <b>Perusta</b>                | nurkkakivet (rakennus on painunut niin, että perustus ei näy) |
| <b>Runko</b>                  | puu   |
| <b>Kattomuoto</b>             | satula  |
| <b>Kate</b>                   | profiilipelti   |
| <b>Vuoraus</b>                | pystypeiterima  |
| <b>Ulkovärit</b>              | punainen, valkoinen listoitus, vaaleanruskeat ovet            |
| <b>Ikkunat</b>                | ei ikkunoita  |
| <b>Erytyspiirteet</b>         |   |

## 11. RAKENNUSHISTORIA

Rekisteritietojen mukaan kadun varren asuinrakennukset ovat vuodelta 1925, mutta tieto ei tämän kohteen osalta ole luotettava. Kohteen rakennukset näkyvät nykyisessä hahmossaan jo vuoden 1915 kartassa, samoin kuin taloussrakennus pihalla.

Jugendpäätyiselle pienemmälle päärakennukselle on haettu maistraatin rakennuslupa 5.7.1913 päivätyllä lupapiirustuksella. Oletettavasti muut rakennukset ovat vanhempia, koska ne löytyvät tuosta vuoden 1913 lupapiirustuksesta.

Alma Söderhjelmin mukaan tontin ovat omistaneet vuosina 1810-11 työmies Johan Jemdahl ja kaupunginpalvelija Ådgren. Paulaharjun mukaan tontilla on asunut 1850- ja 60-luvuilla merimies Mikkel Bergelin ja vahtimestarin leski Fredrika Ahlholm. Kohteessa on asunut Bergelinejä 1800-luvun lopulla, mistä kohteen nimi on johdettu.

**Aiempi inventointi**

-

**12. LÄHIYMPÄRISTÖ**

Kohde sijaitsee Saaristokadun länsipäässä, loivasti länteen merelle laskevassa rinteessä. Saaristokadun varrella on säilynyt runsaasti vaatimattomia merimiesten ja käsityöläisten asuinrakennuksia. Kohdetta vastapäätä Saaristokadun varrella on 1970-luvun alun matala tiilivuorattu asuinrakennus, joka rikkoo puurakennusten reunustaman kadun muuten yhtenäistä ilmettä.

Pihapiiri näyttäisi nykyisin liittyvän itäpuolisella kiinteistöllä olevaan pihapiiriin eikä suinkaan samalla kiinteistöllä olevaan länsipuoliseen pihapiiriin. Pihapiiriin ei ole ollenkaan käyntiä Saaristokadulta, vaan kulkureitit pihapiiriin on aidattu.

**13. SÄILYMISEDELITYKSET**

Kohteen pienempi asuinrakennus on suojeltu sr-merkinnällä ja isompi asuinrakennus sh-merkinnällä (Akm 95, 14.3.1986).

**14. LUETTELOINTIPERUSTE****Arviointi**

Historialliset todistusarvot: Kohteella on historiallista todistusarvoa sen ollessa osa Raahan historiallista puukaupunkia. Vastaavia 1900-luvun alkuun mennessä rakentuneita kohteita on muitakin tarkastelualueella.

Rakennushistorialliset arvot: Kohteen rakennukset ovat Raahan vanhalle kaupungille tyypillisiä, ulkoasultaan melko vaatimattomia puurakennuksia. Isomman asuinrakennuksen julkisivut ovat vähäeleiset, eikä Raahelle tyypillisen puuempiren vaikutus juurikaan näy. Pienemmän asuinrakennuksen päädyssä on Raahan vanhassa kaupungissa harvinaiset jugendtyyliset ikkunat. Kadun varressa sijaitsevat yksikerroksiset rakennukset ilmentävät hyvin Raahan palon jälkeen kaavoituksessa tavoiteltua kaupunkikuvaa: matalien rakennusten tiiviisti rajaamia katuja.

Historialliset arvot: Kohde ilmentää hyvin Saaristokadun varteen sijoittunutta vaatimattomampaa käsityöläisten ja merimiesten asuinrakentamista. Samalla pienellä tontilla on kaksi talousrakennusten toisistaan erottamaa melko täyteen rakennettua pihapiiriä.

Maisema- ja ympäristöhistorialliset arvot: Kohde ilmentää merenkulun myötä kasvaneen ja vaurastuneen kaupungin kehitystä sekä asukasryhmien monipuolistumista alkujaan vain porvarien asuttamassa kaupungissa.

Säilyneisyysarvot: Kohde on säilynyt 1900-luvun alkua vastaavassa asussaan sekä pihapiirin rakennuskannan että rakennusten ulkoasun osalta. Pihapiiri on kuitenkin liitetty osaksi viereisen tontin pihapiiriä mikä heikentää kohteen autenttisuutta, koska kohde ei hahmotu enää omana pihapiirinään. Säilyneisyysarvoja heikentää myös se, että kohteen asuinrakennuksissa ei enää asuta. Kohde ilmentää rakennustavan jatkuvuutta Raahan vanhassa kaupungissa Raahan palon jälkeen aina 1900-luvun alkupuoliskolle asti.

Taiteelliset ja visuaaliset arvot: Kohde on luonteenomainen osa Saaristokadun varren merimiesten ja käsityöläisten asuttamaa pienipiirteistä rakennuskantaa ja tärkeä osa katunäkymää. Koristeellisten jugend-ikkunoiden ja harjasuuntansa takia kohteen pienempi asuinrakennus korostuu erityisesti Saaristokadun katunäkymässä.

Identiteetti- ja symbolimerkitykset: Kohde edustaa Raahan vanhan kaupungin laidalle sijoittuvaa vaatimattomampaa käsityöläisten ja merimiesten asuinrakentamista. Kohteella on tämän takia merkitystä Raahan identiteetille merenkulun myötä vaurastuneena kaupunkina.

**Arvotus / arvotusvaihe**

(R) jugendin ilmeneminen ja palon jälkeinen kaavoitus, (H) lähinnä käsityöläisten ja merimiesten asutushistoria, (M)katunäkymät.

Kohde on paikallisesti merkittävä ja se suositellaan säilyttämään. Kohde on osa valtakunnallisesti merkittävää aluetta Raahan Pekkatori ja ruutukaava-alueen puutalokorttelit (RKY 2009) ja osa sen valtakunnallisesti merkittävää kohdetta Saaristokatu.

**15. Rakennushistoriallinen (R) kyllä**

**16. Historiallinen (H) ei**

17. Maisemallinen (M) kyllä

18. OTE PERUS-/MAASTOKARTASTA 1 : 20 000

-

18.b OTE KANTAKARTASTA / ASEMAPIIRROS

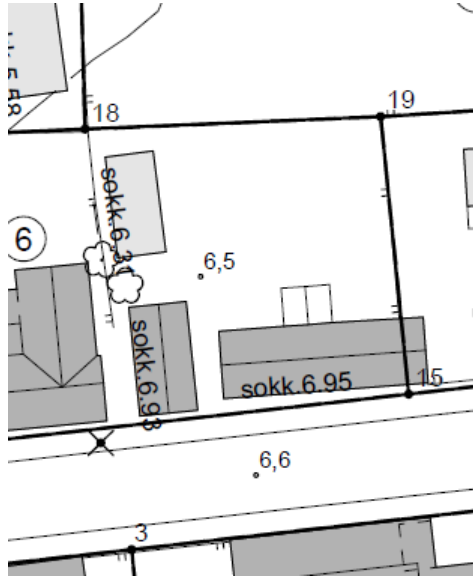

Kuva 1. Ote kantakartasta kohteen pihapiiristä.

19. POHJAPIIRROS

-

19.b JULKISIVUT

-

**20. VALOKUVAT**

Kuva 2. Kohteen asuinrakennukset Saaristokadun varrella sekä länsipuolinen asuinrakennus. Rakennukset ovat lähellä toisiaan ja niiden välit on aidattu. Rakennusten ulkonäköä on kuvailtu edellä luvussa "Rakennuksen kuvaus".



Kuva 3. kohteen pienemmän asuinrakennuksen pääty on kadulle päin ja päädyssä on kaksi vierekkäistä T-ikkunaa, joiden kehys on koristeellinen jugend-tyyliin. Rakennusten välistä näkyy hieman pihassa olevaa talousrakennusta. Rakennuksen ulkonäköä on kuvailtu edellä luvussa "Rakennuksen kuvaus".

## **21. LÄHTEET (kirjallisuus, piirustukset, asiakirjat)**

### **Kirjallisuus**

– Samuli Paulaharju (1925): Wanha Raahe

### **Piirustukset**

–

### **Asiakirjat**

– Kartta ”Raahen kaupungin tonttikartta 1. osa” 1915

### **Sähköiset lähteet**

–

### **Aiempi inventointi**

–

## **22. LIITTEET**

### **KUVALIITTEET**

–

### **Valokuvat:**

## **23. SUULLISTA TIETOA ANTANEET**

–

## **24. INVENTOIJJA, päiväys**

Minttu Kervinen, (24.6.2020),

## KOHDEINVENTOINTILOMAKE

## 0. PERUSTIEDOT

| Kohdetiedot                       | Annettu tieto                               |
|-----------------------------------|---|
| 1. Maakunta                       | Pohjois-Pohjanmaa                           |
| 2. Kunta, kuntanro                | Raahe, 678                                  |
| 3. Kohde                          | <b>02 a, Talousmamsellien poikien talot</b> |
| 3.b Kohdetyyppi                   | asuminen                                    |
| 4. Kylä / Tila, rekisterinumero   | -   |
| 5. Kaupunginosa / Kortteli / Talo | Vanha kaupunki I-1                          |
| 6. Kohdetyyppi                    | -   |
| 7. Peruskartta / Koordinaatit     | ETRS-GK24 / P lukema, I lukema              |
| 8. Osoite                         | Rantakatu 16 a                              |
| 9. Omistajatyyppi                 | yksityinen                                  |

## 10. RAKENNUKSEN KUVAUS

## Asuinrakennus

| Aihe                   | Inventoitu tieto  |
|------------------------|---|
| Pysyvä rakennustunnus  | -   |
| Rakennustyyppi         | asuinrakennus   |
| Nykyinen käyttö        | asuinrakennus   |
| Alkuperäinen käyttö    | asuinrakennus   |
| Rakennusaika / ajoitus | 1911 (omistajalta saatu tieto 1913), 1911 (RHR)   |
| Ajoitusselite          | Maistraatille jätetty lupapiirustus on päivätty maaliskuussa 1911, vahvistettu Oulun lääninkansliassa 22.5.1911.  |
| Suunnittelija          | J. Suvanto  |
| Kerrosluku             | 1 + ullakko + pieni kellari   |
| Perusta                | lokokivi, uudisosa betoni   |
| Runko                  | hirsi   |
| Kattomuoto             | satula, kadulle kattolyhty, laajennuksessa pihapuolella poikkipääty ja lapekatto  |
| Kate                   | saumapelti (vihreä)   |
| Vuoraus                | seinien alaosa pystylauditus, keskiosa vaakalauditus ja yläosa pystylauditus  |
| Ulkovärit              | kerma, vaalean ruskea listoitus   |
| Ikkunat                | 4-ruutuiset pystyikkunat, kehyksissä sekä otsassa että sivuilla koristeita, otsalaudan yllä profiloitujen konsolien kannattama lippalauta, kehysten vaakalautojen alareunaan muotoiltu nuoliaiheet, haukkaikkunat, kattolyhdissä neliruutuinen yläosastaan kaareva ikkuna   |
| Erityispiirteet        | Julkisivu on rikkaasti jäsenelty ja ikkunoiden kehykset ovat koristeelliset, rakennuksen nurkissa on yksinkertaiset nurkkalistat Rakennusta on laajennettu pihan puolella osin lapekattoisella ja osin satulakattoisella laajennuksella, jossa satulakatto muodostaa poikkipäädyn, jonka toinen kulma on viistetty Sisäänkäynti on poikkipäädystä ja vanhan parioven yllä on siro katos, jonka muoto ja koristeet on lainattu Kauppakadulla sijainneen rukoushuoneen vastaavasta katoksesta |
| Muuta                  |   |

**Varastoaitta**

| Aihe                          | Inventoitu tieto  |
|-------------------------------|---|
| <b>Pysyvä rakennustunnus</b>  | -   |
| <b>Rakennustyyppi</b>         | talousrakennus  |
| <b>Nykyinen käyttö</b>        | varastoaitta  |
| <b>Alkuperäinen käyttö</b>    | asuinrakennus ja aitta  |
| <b>Rakennusaika / ajoitus</b> | 1913 (omistajalta saatu tieto), 1911 (RHR)  |
| <b>Ajoitusselite</b>          | -   |
| <b>Suunnittelija</b>          | -   |
| <b>Kerrosluvu</b>             | 1   |
| <b>Perusta</b>                | nurkkakivet (kasvillisuuden peitossa)   |
| <b>Runko</b>                  | hirsi   |
| <b>Kattomuoto</b>             | satula  |
| <b>Kate</b>                   | kattohuopa, kolmiorimat (musta)   |
| <b>Vuoraus</b>                | vaakalaudoitus  |
| <b>Ulkovärit</b>              | punainen, valkoinen listoitus   |
| <b>Ikkunat</b>                | 6-ruutuinen pystyikkuna palkistokehyksin, 6-ruutuinen pystyikkuna yksinkertaisin kehyksin         |
| <b>Erytispiirteet</b>         | Rakennuksen päädyssä on nykyään pariovellinen vaja, rakennuksessa on säilynyt puinen räystäskouru |
| <b>Muuta</b>                  |   |

**11. RAKENNUSHISTORIA**

Rantakatu 16 on iso kiinteistö, jolla on sijainnut kaksi pihapiiriä Raahen palon jälkeen. Talon omistus on vaihtunut tiheään.

On tulkinnanvaraista, onko tontti ollut rakennettu jo Henrik Corten piirroksessa 1659. Alma Söderhjelmin mukaan koko tontin ovat omistaneet vuosina 1810-11 perämies Olof Karakainen ja työmies Henrik Koslund. Samuli Paulaharjun mukaan tontilla on asunut 1850- ja 60-luvuilla luotsin leski Stina Lindgren, jonka vuokralaisina asuivat merimiehet Antti Kaarakainen ja Mikkel Nilsson sekä kraatari Olof Abram Sundberg. Lähteistä ei selviä, onko tontin pohjoisosassa ollut rakennusta ennen 1900-luvun alun rakennuksia.

Rantakatu 16 c:n aiemman omistajan kokoaman tiedon mukaan tontin on omistanut vuonna 1810 kaupunginviskaali Gustaf Levonius. Myöhemmin kaupunginlääkäri Justus Johan Staudinger.

Pohjoisempi pihapiiri on jaettu kahtia 1900-luvun alussa. Kohteen nykyisen omistajan mukaan Rantakatu 16 c:n talossa oli 1900-luvun alussa kaksi tytärtä, jotka kumpikin olivat tahollaan emännöitsijöinä. Kumpikin tytär oli palannut kotitaloonsa aviottoman poikalapsen kanssa, joiden isät kuitenkin huolehtivat lasten elatuksesta ja koulutuksesta. Tyttäret asuivat yhteistä taloa tontin eteläosassa. Myöhemmin heidän poikansa anoivat ja saivat luvan rakentaa kaksi erillistä asuintaloa kadun varteen tontin pohjoisosaan.

Maistraatin lupapiirustus on päivätty maaliskuussa 1911, vahvistettu Oulun lääninkansliassa 22.5.1911. Siinä kohteen naapurina oleva talopari on jo rakennettuna. Kuistimuutoksen (Raahe 20.5.1933, O.K. Laurilahti) on maistraatti hyväksynyt 12.6.1933.

Vuoden 1915 kartan perusteella rakennuksessa on alkujaan ollut suurehko mutterikuisti pihan puolella. 1930-luvulla rakennusta on laajennettu lapekattoisella laajennusosalla, johon sijoitettiin keittiö sekä kylmällä eteisellä. Laajennuksen yhteydessä talon alle on tehty pieni betonista valettu kellari.

1980-luvulla rakennus on peruskorjattu kahdessa osassa. Alue oli tuolloin peruskorjauskokeilualue ja kaupunki takasi tarvittaessa lainan korjaustöitä varten ja korjaustöitä valvoi kaupungin asettama työnjohtaja. Korjausten yhteydessä wc-tilaa suurennettiin ja eteinen muutettiin lämpimäksi. Eteisen lämpöeristämisen yhteydessä portaat on siirretty eteisestä ulos ja niiden ylle on laitettu siro katos, jonka muoto ja koristeet on lainattu Kauppakadulla sijainneen rukoushuoneen vastaavasta katoksesta. Ovena on säilytetty vanha pariovi.

Rakennuksen vuoraus on alkuperäinen tai toteutettu 1930-luvun laajennuksen yhteydessä. Myös ikkunat ovat alkuperäisiä. Talon saumapeltikate on uusittu.



Talusrakennus on osa tontilla sijainnutta piharakennusta, jossa on ollut pieni asuinhuone, aitta, sikala, puuvaja ja huussi. Sikala, puuvaja ja huussi on purettu rakennuksen päädyistä pois. Rakennuksen lattia on uusittu ja tulisijat purettu pois. Piharakennus on samalta ajalta kuin päärakennuskin ja siihen sijoittuneessa asuinhuoneistossa oli alkuun päärakennuksen omistajan äiti syytingillä. Rakennuksessa on myöhemmin ollut muita vuokralaisia, mm. seminaarilaisia.

Pihapiirissä on myös pieni tynnyrisauna 1970-luvulta. Sitä ei ole käytetty aikoihin, vaan rakennus on toiminut puutarhavajana.

#### **Aiempi inventointi**

-

## **12. LÄHIYMPÄRISTÖ**

Kohteen asuinrakennus ja samalle tontille sijoittuvat naapuritalot sijaitsevat hyvin lähekkäin, väliin jää vain kapeat kulkuväylät pihaille. Talojen välissä on alkujaan ollut portit, mutta ne on purettu pois. Pihapiirejä erottaa toisistaan talusrakennukset, aidat ja kasvillisuus pihojen ollessa muodoltaan pitkiä ja kapeita. Pihan peräosa on ollut aitaamaton ja avoin ja sitä on käytetty perunamaana ja ryytitarhana. Korttelin asukkaat ovat kulkeneet vielä 1970-luvulla korttelin keskelle jääneen avoimen tilan kautta toistensa luo kylään ja mm. korttelin pohjoisosassa sijainneeseen saunaan.

Pohjoispuolisella tontilla sijaitsee vanhan kaupungin mittakaavaan melko hyvin sovitettu puuvuorattu uudistalo, eteläpuolisella tontilla on vanha asuinrakennus ja sen piharakennus.

Talot rajaavat Rantakadun näkymiä. Kadun vastakkaisella puolella on kasvillisuutensa suhteen hyvin avoin Rantapuisto, jossa on puita lähinnä Rantakadun varrella. Pikkulahden rannalla on venelaitureita.

## **13. SÄILYMISEDELLYTYKSET**

Kohteen päärakennus on suojeltu sr-merkinnällä (Akm 95, 14.3.1986).

## **14. LUETTELOINTIPERUSTE**

### **Arviointi**

Historialliset todistusarvot: Kohteella on historiallista todistusarvoa sen ollessa osa Raahen historiallista puukaupunkia. Vastaavia 1900-luvun alun kohteita on tarkastelualueella jonkin verran.

Rakennushistorialliset arvot: Kohteen rakennukset ovat Raahen vanhalle kaupungille tyypillisiä puurakennuksia. Asuinrakennuksen julkisivuja jäsennöivät vaakalistat ja koristeelliset ikkunakehykset. Raahelle tyypillisen puuempiren sijaan julkisivussa näkyy enemmän vanhassa kaupungissa harvinaisen jugendin vaikutus mm. pienen kattolyhdyn yläreunastaan kaarevassa ikkunassa ja muiden ikkunoiden kehysten koristeissa. Kadun varressa sijaitseva yksikerroksinen, ullakollinen asuinrakennus ilmentää hyvin Raahen palon jälkeen kaavoituksessa tavoiteltua kaupunkikuvaa: matalien rakennusten tiiviisti rajaamia katuja.

Historialliset arvot: Kohde ilmentää hyvin Raahen vanhan kaupungin pohjoisosaan sijoittunutta vaatimattomampaa käsityöläisten ja merimiesten asuinrakentamista. Samalla tontilla on kolme talusrakennusten, aitojen ja kasvillisuuden toisistaan erottamaa pihapiiriä, joilla on vielä 1900-luvun alkupuoliskolla harjoitettu kotitarveviljelyä.

Maisema- ja ympäristöhistorialliset arvot: Kohde ilmentää merenkulun myötä kasvaneen ja vaurastuneen kaupungin kehitystä sekä asukasryhmien monipuolistumista alkujaan vain porvarien asuttamassa kaupungissa.

Säilyneisyysarvot: Kohde on säilynyt melko hyvin 1900-luvun alkua vastaavassa asussaan sekä pihapiirin rakennuskannan että rakennusten ulkoasun osalta. Päärakennuksen katujulkisivu on autenttinen, mutta pihan puolella julkisivuun tuo ajallista kerroksellisuutta 1900-luvun alkupuoliskon laajennukset. Asuinrakennus on patinoitunut ja rakennustapa ja tyyli jatkuu laajennuksessa. Pihapiirin autenttisuutta heikentää ennen viljelyskäytössä ja avoimena olleen pihan kehittyminen rehevän puutarhamaiseksi. Kohde ilmentää rakennustavan jatkuvuutta Raahen vanhassa kaupungissa Raahen palon jälkeen aina 1900-luvun alkupuoliskolle asti.

Taiteelliset ja visuaaliset arvot: Kohde on luonteenomainen osa Raahen vanhan kaupungin pienipiirteistä rakennuskantaa ja tärkeä osa katunäkymää. Kohde muodostaa viereisen, massoitteeltaan saman kaltaisen rakennuksen kanssa parin, mikä korostaa kohteen asemaa osana Rantakadun katunäkymää.

Identiteetti- ja symbolimerkitykset: Kohde edustaa Raahan vanhan kaupungin laidalle sijoittuvaa vaatimattomampaa käsityöläisten ja merimiesten asuinrakentamista. Kohteella on tämän takia merkitystä Raahan identiteetille merenkulun myötä vaurastuneena kaupunkina.

#### Arvotus / arvotusvaihe

(R) puuempirein ja jugendin vaikutus, palon jälkeinen kaavoitus, (H) lähinnä käsityöläisten ja merimiesten asutushistoria, (M) katunäkymät.

Kohde on paikallisesti merkittävä ja se suositellaan säilyttämään. Kohde on osa valtakunnallisesti merkittävää aluetta Raahan Pekkatori ja ruutukaava-alueen puutalokorttelit (RKY 2009) ja osa sen valtakunnallisesti merkittävää kohdetta Rantakatu.

15. Rakennushistoriallinen (R) kyllä  
 16. Historiallinen (H) ei  
 17. Maisemallinen (M) kyllä

#### 18. OTE PERUS-/MAASTOKARTASTA 1 : 20 000

#### 18.b OTE KANTAKARTASTA / ASEMAPIIRROS

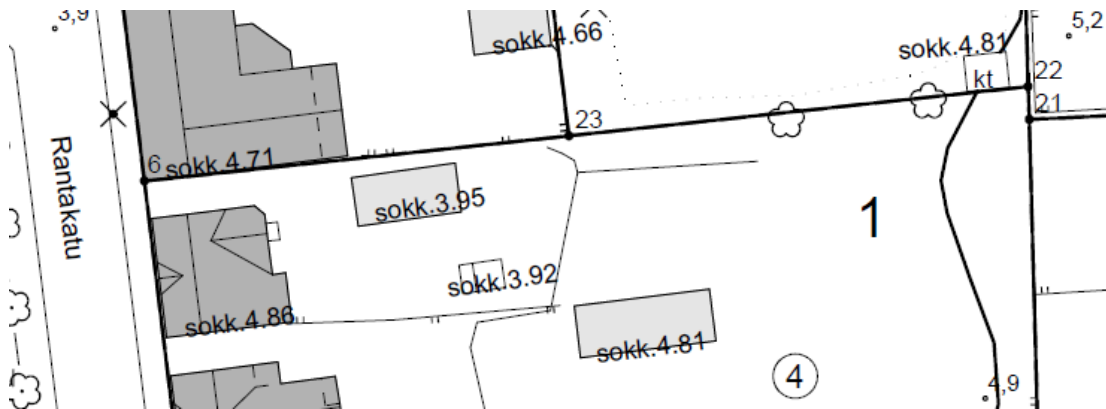

Kuva 1. Ote kantakartasta kohteen pihapiiristä.

#### 19. OTTEET LUPAPIIRUSTUKSISTA

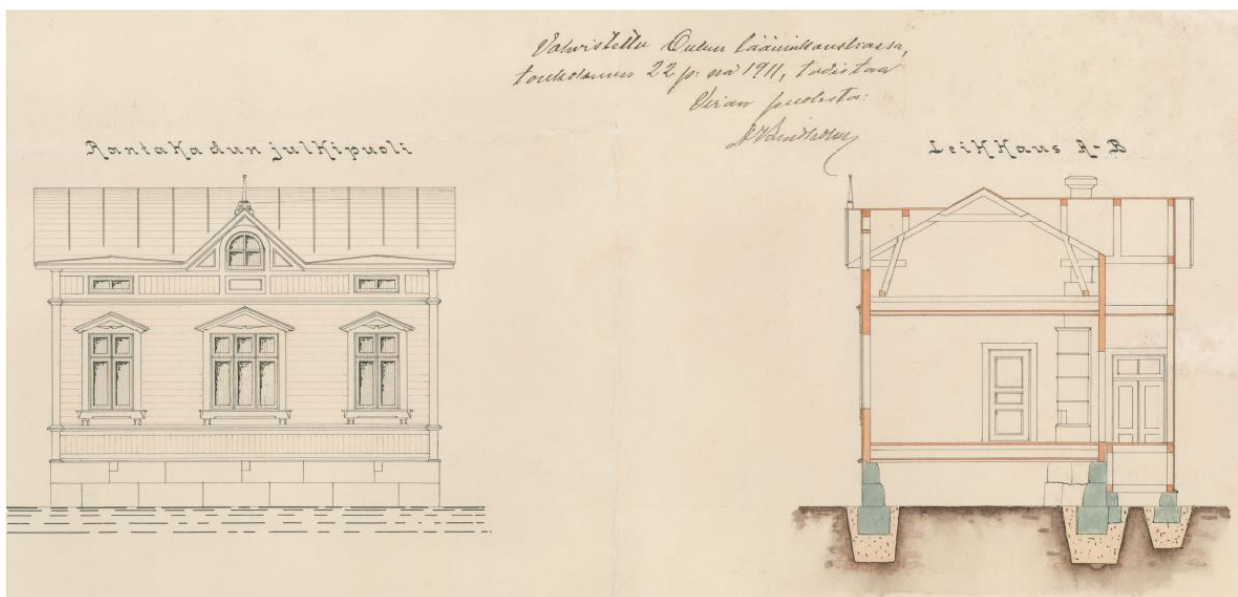

Kuva 2 Ote lupapiirustuksesta, jolla rakentamista on haettu Raahan maistraatilta vuonna 1911. Keskimmäinen ikkuna ei ole toteutunut suunnitellusti.

**20. VALOKUVAT**

*Kuva 3 Rantakatu 16 a:n asuinrakennus on pienehkö, mutta julkisivu on rikkaasti jäsennöity ja ikkunakehykset ovat koristeelliset. Rakennuksen ja naapuritalojen väliin jää vain kapeat kulkuyhteydet pihalle. Rakennuksen ulkonäköä on kuvailtu edellä luvussa "Rakennuksen kuvaus".*



*Kuva 4 Rantakatu 16 a:n asuinrakennusta on laajennettu pihan puolella jo 1930-luvulla. Sisäänkäynti on poikkipäädystä, jonka kulma on viistetty. Sen vieressä on lapekattoinen laajennuksen osa, jossa sijaitsee keittiö. Kuvan vasemmassa laidassa näkyvä talo sijaitsee samalla tontilla, mutta taloilla on omat rakennusten, aitojen ja kasvillisuuden rajaamat pihapiirinsä. Kuvan oikeassa laidassa näkyvä talo on viereisellä tontilla sijaitseva uudisrakennus. Rakennuksen ulkonäköä on kuvailtu edellä luvussa "Rakennuksen kuvaus".*



Kuva 5 talousrakennus sijaitsee pihapiirin pohjoisreunalla ja sitä ympäröi runsaat istutukset. Rakennuksen ulkonäköä on kuvailtu edellä luvussa "Rakennuksen kuvaus".



Kuva 6 Ehkä kirkon tornista länteen kaupungin yli otettu valokuva oletettavasti 1920-luvulta. Kuvan keskellä näkyvä laudoitukseltaan ja katoltaan vaalea rakennus on Rantakatu 16 a:n asuinrakennus. Kuvassa rakennuksessa on vielä pihajulkisivun keskivaiheille sijoittuva umpikuisti eikä laajennusta ole tehty. Rakennuksen oikealla puolella näkyy talon talousrakennukset eli pieni asuinmökki ja sen jatkeena oleva sikala. Asuinmökkin ikkunat hahmottuvat kuvasta nykyisenlaisina. Kuvälähde: Paula Pirisen omistuksessa oleva vanha tarkemmin ajoittamaton valokuva.

## **21. LÄHTEET (kirjallisuus, piirustukset, asiakirjat)**

### **Kirjallisuus**

- Henrik Lilius (2006): Raahen Pekkatori.
- Samuli Paulaharju (1925): Wanha Raahе.
- Alma Söderhjelm (1911): Raahen kaupunki 1649–1899.

### **Piirustukset**

- Maistraatille jätetty lupapiirustus maaliskuu 1911, Oulun lääninkanslian 22.5.1911 hyväksymä.

### **Asiakirjat**

- Kartta ”Raahen kaupungin tonttikartta 1. osa” 1915

### **Sähköiset lähteet**

–

### **Aiempi inventointi**

–

## **22. LIITTEET**

### **KUVALIITTEET**

–

### **Valokuvat:**

## **23. SUULLISTA TIETOA ANTANEET**

- Paula Pirinen, 23.6.2020

## **24. INVENTOIJJA, päiväys**

- Minttu Kervinen, (23.6.2020),

## KOHDEINVENTOINTILOMAKE

## 0. PERUSTIEDOT

| Kohdetiedot                       | Annettu tieto                               |
|-----------------------------------|---|
| 1. Maakunta                       | Pohjois-Pohjanmaa                           |
| 2. Kunta, kuntanro                | Raahe, 678                                  |
| 3. Kohde                          | <b>02 b, Talousmamsellien poikien talot</b> |
| 3.b Kohdetyyppi                   | asuminen                                    |
| 4. Kylä / Tila, rekisterinumero   | -   |
| 5. Kaupunginosa / Kortteli / Talo | Vanha kaupunki I-1                          |
| 6. Kohdetyyppi                    | -   |
| 7. Peruskartta / Koordinaatit     | ETRS-GK24 / P lukema, I lukema              |
| 8. Osoite                         | Rantakatu 16 b                              |
| 9. Omistajatyyppe                 | yksityinen                                  |

## 10. RAKENNUKSEN KUVAUS

## Asuinrakennus

| Aihe                   | Inventoitu tieto  |
|------------------------|---|
| Pysyvä rakennustunnus  | -   |
| Rakennustyyppi         | asuinrakennus   |
| Nykyinen käyttö        | asuinrakennus   |
| Alkuperäinen käyttö    | asuinrakennus   |
| Rakennusaika / ajoitus | Ennen vuotta 1911 (omistajalta saatu tieto 1913), (1996 RHR)  |
| Ajoituselite           | Rakennus on naapurin lupapiirustuksessa vuonna 1911.  |
| Suunnittelija          | J. Suvanto?   |
| Kerrosluku             | 1 ½   |
| Perusta                | lohkokivi, uudisosa betoni ja harkko  |
| Runko                  | hirsi, uudisosa ranko   |
| Kattomuoto             | satula, kadulle kattolyhty  |
| Kate                   | kattotiili (punainen)   |
| Vuoraus                | seinien alaosa pystyauoitus, keskiosa vaakalaudoitus ja yläosa pystyauoitus   |
| Ulkovärit              | kerma, ruskea listoitus   |
| Ikkunat                | T-ikkunat aedikulakehyksin, joissa sekä otsassa että sivuilla koristeita, kehysten alareunassa laudat menevät ristiin ja päät on muotoiltu, haukkaikkunat, kattolyhdysssä uudet kolmionmalliset ikkunat   |
| Erityispiirteet        | Julkisivu on rikkaasti jäsenneily ja ikkunoiden kehykset ovat koristeelliset, rakennuksen nurkissa on yksinkertaiset nurkkalistat Rakennusta on laajennettu piha puolella poikkipäädylly, johon sijoittuu huoneita ja pesutilat, päädysssä on myös parveke, uudisosan julkisivujen jäsentely mukalee alkuperäistä osaa ja ikkunoihin on teetetty vanhan mallin mukaiset kehykset. |
| Muuta                  |   |

## Verstas

| Aihe                  | Inventoitu tieto |
|-----------------------|------------------|
| Pysyvä rakennustunnus | -                |
| Rakennustyyppi        | talousrakennus   |
| Nykyinen käyttö       | verstas, varasto |

| Aihe                          | Inventoitu tieto   |
|-------------------------------|--|
| <b>Alkuperäinen käyttö</b>    | verstas, varasto   |
| <b>Rakennusaika / ajoitus</b> | 2000 (omistajalta saatu tieto, RHR)  |
| <b>Ajoituselite</b>           | -  |
| <b>Suunnittelija</b>          | -  |
| <b>Kerrosluke</b>             | 1  |
| <b>Perusta</b>                | betonipilarit  |
| <b>Runko</b>                  | ranko  |
| <b>Kattomuoto</b>             | satula   |
| <b>Kate</b>                   | kattotiili (punainen)  |
| <b>Vuoraus</b>                | vaakalaudoitus   |
| <b>Ulkovärit</b>              | punainen, valkoinen listoitus, ruskeat ovet  |
| <b>Ikkunat</b>                | 6-ruutuiset pystyikkunat yksinkertaisin kehyksin   |
| <b>Erityispiirteet</b>        | päädyssä satulakattoisen katoksen suojaama sisäänkäynti, pitkällä sivulla kaksi sisäänkäyntiä ilman katoksia |
| <b>Muuta</b>                  | Rakennus on tehty vanhan piharakennuksen paikalle  |

## 11. RAKENNUSHISTORIA

Rantakatu 16 on iso kiinteistö, jolla on sijainnut kaksi pihapiiriä Raahen palon jälkeen. Paulaharjun mukaan tontilla on asunut 1850-60-luvuilla luotsin leski, kaksi merimiestä ja kraatari. 1900-luvun alussa pohjoisempi pihapiiri on jaettu vielä kahtia, jolloin talon tyttären pojat rakensivat kumpikin oman talonsa. Talossa on asunut mm. merimiehiä.

On tulkinnanvaraista, onko tontti ollut rakennettu jo Henrik Corten piirroksessa 1659. Alma Söderhjelmin mukaan koko tontin ovat omistaneet vuosina 1810-11 perämies Olof Karakainen ja työmies Henrik Koslund. Samuli Paulaharjun mukaan tontilla on asunut 1850- ja 60-luvuilla luotsin leski Stina Lindgren, jonka vuokralaisina asuivat merimiehet Antti Kaarakainen ja Mikkel Nilsson sekä kraatari Olof Abram Sundberg. Lähteistä ei selviä, onko tontin pohjoisosassa ollut rakennusta ennen 1900-luvun alun rakennuksia.

Pohjoisempi pihapiiri on jaettu kahtia 1900-luvun alussa. Naapurikohteen nykyisen omistajan mukaan Rantakatu 16 c:n talossa oli 1900-luvun alussa kaksi tytärtä, jotka kumpikin olivat tahollaan emännöitsijöinä. Kumpikin tytär oli palannut kotitaloonsa aviottoman poikalapsen kanssa, joiden isät kuitenkin huolehtivat lasten elatuksesta ja koulutuksesta. Tyttären asuivat yhteistä taloa tontin eteläosassa. Myöhemmin heidän poikansa anoivat ja saivat luvan rakentaa kaksi erillistä asuintaloa kadun varteen tontin pohjoisosaan.

Maistraatista on haettu lupaa tulisijan sijoittamiseen pihaa rajaavaan taloussiipeen. Lupapiirustuksen on allekirjoittanut J. Suvanto marraskuussa 1918, Raahen maistraatti hyväksynyt joulukuussa 1918. Kohde on naapurina olevan taloparin lupapiirustuksessa jo rakennettuna vuonna 1911.

Asuinrakennusta on kunnostettu 1990-luvulla, jolloin mm. lattiarakenteita on uusittu, ullakkokerros otettu asuinkäyttöön ja vesikatko kunnostettu. Tuolloin on tiilikatteen alta vaihdettu alkuperäiset, liian ohuet rimat vahvemmiksi ja tehty kattolyhty kadunpuolelle. Rakennuksen ulkoverhoilu on alkuperäinen samoin kuin ikkunat. Osaan ikkunoista on jouduttu vaihtamaan lasi niitä kunnostettaessa. 1996 pihan puolelle on rakennettu laajennusosa. Sen paikalla on alkujaan ollut rakennuksen sisäänkäyntikuisti, joka näkyy jo vuoden 1915 kartassa.

Piharakennus vuodelta 2000 on tehty vanhan talousrakennuksen paikalle.

### Aiempi inventointi

-

## 12. LÄHIYMPÄRISTÖ

Kohteen asuinrakennus ja samalle tontille sijoittuvat naapuritalot sijaitsevat hyvin lähekkäin, väliin jää vain kapeat kulkuväylät pihaille. Talojen välissä on alkujaan ollut portit, mutta ne on purettu pois. Pihapiirejä erottaa toisistaan talousrakennukset, aidat ja kasvillisuus pihojen ollessa muodoltaan pitkiä ja kapeita.

Pohjoispuolisella tontilla sijaitsee vanhan kaupungin mittakaavaan melko hyvin sovitettu puuvuorattu uudistalo, eteläpuolisella tontilla on vanha asuinrakennus ja sen piharakennus.

Talot rajaavat Rantakadun näkymiä. Kadun vastakkaisella puolella on kasvillisuutensa suhteen hyvin avoin Rantapuisto, jossa on puita lähinnä Rantakadun varrella. Pikkulahden rannalla on venelaitureita.

### 13. SÄILYMISEDELLYTYKSET

Kohteen päärakennus on suojeltu sr-merkinnällä (Akm 95, 14.3.1986).

### 14. LUETTELOINTIPERUSTE

#### Arviointi

Historialliset todistusarvot: Kohteella on historiallista todistusarvoa sen ollessa osa Raahen historiallista puukaupunkia. Vastaavia 1900-luvun alun kohteita on tarkastelualueella jonkin verran.

Rakennushistorialliset arvot: Kohteen asuinrakennus on Raahen vanhalle kaupungille tyypillinen puurakennus. Asuinrakennuksen julkisivuja jäsenöivät vaakalistat ja koristeelliset ikkunakehykset. Raahelle tyypillisen puuempiren kaikuja näkyy julkisivussa mm. ikkunoiden aidikulakehyksissä. Kadun varressa sijaitseva yksikerroksinen, ullakollinen asuinrakennus ilmentää hyvin Raahen palon jälkeen kaavoituksessa tavoiteltua kaupunkikuvaa: matalien rakennusten tiiviisti rajaamia katuja.

Historialliset arvot: Kohde ilmentää hyvin Raahen vanhan kaupungin pohjoisosaan sijoittunutta vaatimattomampaa käsityöläisten ja merimiesten asuinrakentamista. Samalla tontilla on kolme talusrakennusten, aitojen ja kasvillisuuden toisistaan erottamaa pihapiiriä, joilla on vielä 1900-luvun alkupuoliskolla harjoitettu kotitarveviljelyä.

Maisema- ja ympäristöhistorialliset arvot: Kohde ilmentää merenkulun myötä kasvaneen ja vaurastuneen kaupungin kehitystä sekä asukasryhmien monipuolistumista alkujaan vain porvariain asuttamassa kaupungissa.

Säilyneisyysarvot: Kohteen asuinrakennuksen kadun puoleinen julkisivu on säilynyt melko hyvin 1900-luvun alkua vastaavassa asussaan. Katujulkisivuun tuo ajallista ja rakenteellista kerroksellisuutta 1900-luvun lopulla toteutettu kattolyhty. Viereisen asuintalon 1900-luvun alun kattolyhdyn rinnalla se ilmentää myös kaupunkikuvallista jatkuvuutta. Asuinrakennuksen pihajulkisivua määrittää 1900-luvun lopun melko massiivinen laajennusosa, mikä heikentää kohteen autenttisuutta. Pihapiirin autenttisuutta heikentää ennen viljelyskäytössä ja avoimena olleen pihan kehittyminen rehevän puutarhamaiseksi. Kohde ilmentää rakennustavan jatkuvuutta Raahen vanhassa kaupungissa Raahen palon jälkeen aina 1900-luvun alkupuoliskolle asti.

Taiteelliset ja visuaaliset arvot: Kohde on luonteenomainen osa Raahen vanhan kaupungin pienipiirteistä rakennuskantaa ja tärkeä osa katunäkymää. Kohde muodostaa viereisen, massoitteeltaan saman kaltaisen rakennuksen kanssa parin, mikä korostaa kohteen asemaa osana Rantakadun katunäkymää.

Identiteetti- ja symbolimerkitykset: Kohde edustaa Raahen vanhan kaupungin laidalle sijoittuvaa vaatimattomampaa käsityöläisten ja merimiesten asuinrakentamista. Kohteella on tämän takia merkitystä Raahen identiteetille merenkulun myötä vaurastuneena kaupunkina.

#### Arvotus / arvotusvaihe

(R) puuempiren vaikutus, julkisivun runsas koristeellisuus, palon jälkeinen kaavoitus, (H) lähinnä käsityöläisten ja merimiesten asutushistoria, (M) katunäkymät.

Kohde on paikallisesti merkittävä ja se suositellaan säilyttämään. Kohde on osa valtakunnallisesti merkittävää aluetta Raahen Pekkatori ja ruutukaava-alueen puutalokorttelit (RKY 2009) ja osa sen valtakunnallisesti merkittävää kohdetta Rantakatu.

**15. Rakennushistoriallinen (R)** kyllä

**16. Historiallinen (H)** ei

**17. Maisemallinen (M)** kyllä

### 18. OTE PERUS-/MAASTOKARTASTA 1 : 20 000

-

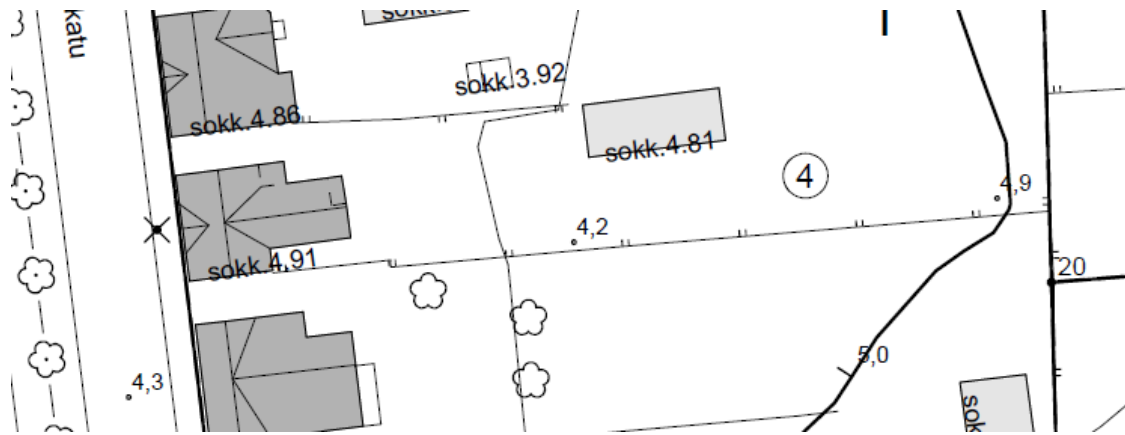

**18.b OTE KANTAKARTASTA / ASEMAPIIRROS**

Kuva 1. Ote kantakartasta kohteen pihapiiristä.

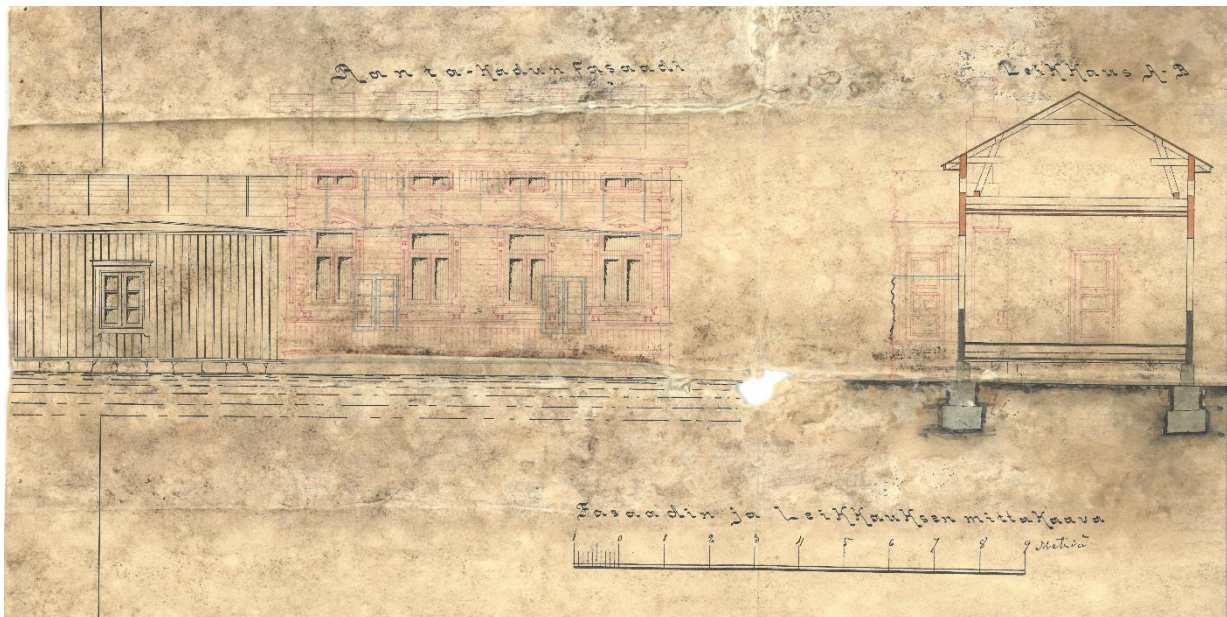
**19. OTTEET LUPAPIIRUSTUKSISTA**

Kuva 2 Ote lupapiirustuksesta, jolla rakentamista on haettu Raahen maistraatilta vuonna 1910. Todennäköisesti haettua julkisivumuutosta ei toteutettu hakemuksen mukaisesti. Lupapiirustuksista ja nykytilanteesta päätellen paikalla ollut vanhempi rakennus purettiin uuden tieltä. Osin matalamman siiven paikalla on 1911 toteutettu rakennus naapurissa.

**20. VALOKUVAT**

Kuva 3 Rantakatu 16 b:n asuinrakennus on pienehkö, mutta julkisivu on rikkaasti jäsennöity ja ikkunakehykset ovat koristeelliset. Rakennuksen ja naapuritalojen väliin jää vain kapeat kulkuyhteydet pihalle. Rakennuksen ulkonäköä on kuvailtu edellä luvussa "Rakennuksen kuvaus".



Kuva 4 Rantakatu 16 b:n asuinrakennusta on laajennettu pihan puolella leveällä poikkipäädellä. Kuvan oikeassa laidassa näkyvä talo sijaitsee samalla tontilla, mutta taloilla on omat rakennusten, aitojen ja kasvillisuuden rajaamat pihapiirinsä. Talojen välistä näkyy Rantakadun ja Rantapuiston yli merelle Pikkulahdelle. Rakennuksen ulkonäköä on kuvailtu edellä luvussa "Rakennuksen kuvaus".



Kuva 5 talousrakennus sijaitsee pihapiirin pohjoisreunalla ja sitä ympäröi runsaat istutukset. Rakennuksen ulkonäköä on kuvailtu edellä luvussa ”Rakennuksen kuvaus”.

## 21. LÄHTEET (kirjallisuus, piirustukset, asiakirjat)

### Kirjallisuus

- Henrik Lilius (2006): Raahen Pekkatori
- Samuli Paulaharju (1925): Wanha Raahе

### Piirustukset

- Maistraatille jätetty lupapiirustus lokakuu 1910, Oulun lääninkanslian 11.2.1911 hyväksymä.

### Asiakirjat

- Kartta ”Raahen kaupungin tonttikartta 1. osa” 1915

### Sähköiset lähteet

–

### Aiempi inventointi

–

## 22. LIITTEET

–

## 23. SUULLISTA TIETOA ANTANEET

- Pekka Nuutinen, 23.6.2020

## 24. INVENTOIJJA, päiväys

Minttu Kervinen, (23.6.2020),

## KOHDEINVENTOINTILOMAKE

## 0. PERUSTIEDOT

| Kohdetiedot                       | Annettu tieto                  |
|-----------------------------------|--------------------------------|
| 1. Maakunta                       | Pohjois-Pohjanmaa              |
| 2. Kunta, kunnanro                | Raahe, 678                     |
| 3. Kohde                          | <b>02 c, Levonius</b>          |
| 3.b Kohdetyyppi                   | asuminen                       |
| 4. Kylä / Tila, rekisterinumero   | -                              |
| 5. Kaupunginosa / Kortteli / Talo | Vanha kaupunki I-1             |
| 6. Kohdetyyppi                    | -                              |
| 7. Peruskartta / Koordinaatit     | ETRS-GK24 / P lukema, I lukema |
| 8. Osoite                         | Rantakatu 16 c                 |
| 9. Omistajatyyppe                 | yksityinen                     |

## 10. RAKENNUKSEN KUVAUS

## Asuinrakennus

| Aihe                   | Inventoitu tieto   |
|------------------------|--|
| Pysyvä rakennustunnus  | -  |
| Rakennustyyppi         | asuinrakennus  |
| Nykyinen käyttö        | asuinrakennus  |
| Alkuperäinen käyttö    | asuinrakennus  |
| Rakennusaika / ajoitus | 1835 (aiempi inventointi), 1900 (RHR)  |
| Ajoituselite           | -  |
| Suunnittelija          | -  |
| Kerrosluku             | 1 + ullakko + ullakko  |
| Perusta                | lohkokivi, uudisosa betoni   |
| Runko                  | hirsi, uudisosa ranko  |
| Kattomuoto             | satula, laajennuksessa pihapuolella poikkipääty ja lapekatto   |
| Kate                   | konesaumapelti (musta)   |
| Vuoraus                | seinien alaosa pystylauditus, keskiosa vaakalauditus ja yläosa pystylauditus   |
| Ulkovärit              | kerma, siniharmaa listoitus  |
| Ikkunat                | 4-ruutuiset pystyikkunat kehyksin, joissa sivulautojen päällä profiloituneet kapiteelit, haukkaikkunat, ullakolla moniruutuinen jugend-ikkuna, pihanpuolella kolmesta 6-ruutuisesta vaakalautoista koostuva iso ikkuna   |
| Erityispiirteet        | Julkisivu on rikkaasti jäsenneily, mutta ikkunoiden kehykset ovat melko yksinkertaiset<br>Taloa on laajennettu monessa osassa sekä 1800- että 1900-luvuilla, mikä näkyy erityisesti monimuotoisessa pihajulkisivussa<br>Sisäänkäynnin yllä on avokuisti ja toinen avokuisti on lapekattoisen, mm. keittiön sisältävän laajennusosan päädyssä |

## Muuta

## Ulkovarasto

| Aihe                  | Inventoitu tieto |
|-----------------------|------------------|
| Pysyvä rakennustunnus | -                |
| Rakennustyyppi        | talousrakennus   |

| Aihe                          | Inventoitu tieto  |
|-------------------------------|---|
| <b>Nykyinen käyttö</b>        | ulkovarasto, puuliiteri   |
| <b>Alkuperäinen käyttö</b>    | asuinrakennus ja aitta  |
| <b>Rakennusaika / ajoitus</b> | n. 1870-luku (aiempi inventointi), 1900 (RHR)   |
| <b>Ajoitusselite</b>          | -   |
| <b>Suunnittelija</b>          | -   |
| <b>Kerrosluvu</b>             | 1   |
| <b>Perusta</b>                | nurkkakivet (painuneet)   |
| <b>Runko</b>                  | hirsi, ranko  |
| <b>Kattomuoto</b>             | satula  |
| <b>Kate</b>                   | kattohuopa, kolmiorimat (musta)   |
| <b>Vuoraus</b>                | vuoraamaton, pystypeiterima   |
| <b>Ulkovärit</b>              | punainen, valkoinen listoitus ovi- ja ikkuna-aukoissa, keltaiset ovet                                 |
| <b>Ikkunat</b>                | 6-ruutuinen pystyikkuna palkistokehyksin, pieniruutuinen vaakaiikkuna                                 |
| <b>Erityispiirteet</b>        | rakennuksen länsipääty on hirsirakenteinen ja päädyssä on pitkät nurkat, itäpääty on rankorakenteinen |
| <b>Muuta</b>                  |   |

**Autovaja**

| Aihe                          | Inventoitu tieto  |
|-------------------------------|---|
| <b>Pysyvä rakennustunnus</b>  | -   |
| <b>Rakennustyyppi</b>         | piharakennus  |
| <b>Nykyinen käyttö</b>        | vaja  |
| <b>Alkuperäinen käyttö</b>    | autovaja  |
| <b>Rakennusaika / ajoitus</b> | 1912 (aiempi inventointi)                                 |
| <b>Ajoitusselite</b>          | -   |
| <b>Suunnittelija</b>          | -   |
| <b>Kerrosluvu</b>             | 1   |
| <b>Perusta</b>                | nurkkakivet   |
| <b>Runko</b>                  | ranko   |
| <b>Kattomuoto</b>             | satula  |
| <b>Kate</b>                   | kattohuopa, kolmiorimat (musta)                           |
| <b>Vuoraus</b>                | pystypeiterima  |
| <b>Ulkovärit</b>              | punainen, valkoinen listoitus oviaukoissa, keltaiset ovet |
| <b>Ikkunat</b>                | ei ikkunoita  |
| <b>Erityispiirteet</b>        | rakennuksessa on kaksi pariovellista oviaukkoa            |
| <b>Muuta</b>                  |   |

**11. RAKENNUSHISTORIA**

Rantakatu 16 on iso kiinteistö, jolla on sijainnut kaksi pihapiiriä Raahen palon jälkeen.

On tulkinnanvaraista, onko tontti ollut rakennettu jo Henrik Corten piirroksessa 1659. Alma Söderhjelmin mukaan koko tontin ovat omistaneet vuosina 1810-11 perämies Olof Karakainen ja työmies Henrik Koslund. Samuli Paulaharjun mukaan tontilla on asunut 1850- ja 60-luvuilla luotsin leski Stina Lindgren, jonka vuokralaisina asuivat merimiehet Antti Kaarakainen ja Mikkel Nilsson sekä kraatari Olof Abram Sundberg.

Naapurikohteen nykyisen omistajan mukaan talossa oli 1900-luvun alussa kaksi tytärtä, jotka kumpikin olivat tahollaan emännöitsijöinä. Kumpikin tytär oli palannut kotitaloonsa aviottoman poikalapsen kanssa, joiden isät kuitenkin huolehtivat lasten eläuksesta ja koulutuksesta. Tyttäret asuivat yhteistä taloa tontin eteläosassa. Myöhemmin heidän poikansa anoivat ja saivat luvan rakentaa kaksi erillistä asuintaloa kadun varteen tontin pohjoisosaan.

Aiemman omistajan (Mattila) kokoaman tiedon mukaan tontin on omistanut vuonna 1810 kaupunginviskaali Gustaf Levonius. Myöhemmin kaupunginlääkäri Justus Johan Staudinger. Päärakennus on valmistunut vuonna 1818, ja sitä on jatkettu vuonna 1837 kahdella kamarilla, joissa toimi kaupunginlääkäri Staudingerin vastaanotto. Talossa on ollut ensiksi mansardikatto, joka on muutettu satulakatoksi vuonna 1860.

Vuoden 1915 kartassa Rantakatu 16 c:n asuinrakennus on huomattavasti suurempi kuin tontin kaksi muuta asuinrakennusta. Pihapiirin eteläreunalla on pitkä rivi talousrakennuksia ja kaakkoiskulmassa talousrakennus. Nämä kaikki näkyvät vielä 1960-luvun ilmakuvasa, jonka jälkeen eteläreunan talousrakennuksen itäisempi osa on purettu.

Teoksessa ”Muistatko? Tunnelmia Raahesta” on sivulla 23 kuva Rantakadusta tontin kohdalta. Kuvaa ei ole ajoitettu, mutta Rantakatu vaikuttaa päällystämättömältä. Kuvassa Rantakatu 16 c:n julkisivun laudoitus ja listoitus vastaavat nykyistä, samoin ikkunat kehyksineen ovat vastaavat kuin nykyiset. Rakennuksen ikkunat on kuitenkin uusittu vanhan mallin mukaan, vain haukkaikkunat ja pihapuolen moniruutuinen ullakon ikkuna ovat vanhoja.

Rakennuksessa ei ole vanhaa holvikellaria, vaan kellari on tehty laajennuksen yhteydessä.

### **Aiempi inventointi**

Hanna-Leena Mattila (2005): Rantakatu 16 c - erään raahelaisen talon historiaa kaupungin perustamisesta nykypäivään.

Augusta Lindgrenin omistusaikana vuonna 1891 suoritettiin talossa palotarkastus, jonka tuloksena laadittiin tarkka luettelo ja kartta tontilla sijaitsevista rakennuksista. Kiinteistön eteläinen puoli (rakennus numero 1) on vanhinta osaa ja määritetään olevan vuodelta 1835. Tähän rakennukseen on rakennettu uusi sisäänkäynti vuonna 1874. Pohjoiseen päätyyn on lisätty ainakin yksi huone ja kellari vuonna 1889. Selvityksessä luetellaan huoneluvut sekä talon tulisijat mm. kolme kaakeliuunaa. Yhtenäisen rakennuskokonaisuuden muodostava asuinkiinteistö oli maalattu öljyvärillä.

Tontilla luetellaan olevan kolme ulkorakennusta, jotka kaikki sijoittuvat etelärajalle. Ulkorakennukset on rakennettu vuosina 1865-1885 ja ne on maalattu omatekoisella värillä. Sekä ulkorakennusten ja päärakennusten todetaan olevan hyvässä kunnossa. Vuonna 1912 Samuli Tavola suoritti talossaan lisärakentamisen, jonka seurauksena talon pohjoispäätyyn lisättiin ainakin yksi iso huone. Lisäksi tontin perälle itärajalle rakennettiin ulkorakennus, jossa oli leveät ovet. Piirustuksista on nähtävissä, että sinne oli tarkoitus sijoittaa autoja. Väinö Tavola toimi taksikuskina ja hänen aikanaan rakennus oli taksiauton säilytyspaikka.

Tauvolan perikunnan ja Maija-Liisa Tavolan omistuksen aikana tapahtuivat rakennuksen sähköistäminen ja vesijohtoverkkoon liittäminen. Muutoin piha- ja rakennusmiljöö säilyivät pitkälti saman näköisenä aina vuoteen 1989, jolloin parin vuoden omistuksen jälkeen Sirkka ja Sakari Mattila suorittivat talossa perusteellisen peruskorjauksen. Olemassa olevan suojelupäätöksen velvoittamana rakennuksen uudet lisäosat kävivät läpi museoviraston hyväksynnän. Rakennuksen julkisivu piti säilyttää entisellään.

Puu-Raahe 2012, kasvillisuus selvitys (Wanha Raahe kuntoon -hanke): Mattilan haastattelu.

Pihaa ja taloa ovat asuttaneet 1850–1860-luvulla luotsin lesken Stiina Lindgrenin pitämät vuokralaiset merimiehet Antti Kaarakainen ja Mikkel Nilsson sekä räätäli Olof Abram Sundberg. Maija-Liisa Nissilän os. Tavolan vanhemmat ostivat paikan 1800–1900-luvun vaihteessa. Maija-Liisa itse asui talossa vuoteen 1987 asti. Talo oli Tavolan suvussa yhteensä 80 vuotta.

Muuten inventointi keskittyy lähinnä kuvaamaan pihan kasvillisuutta.

## **12. LÄHIYMPÄRISTÖ**

Kohteen asuinrakennus ja samalle tontille sijoittuvat naapuritalot sijaitsevat hyvin lähekkäin, väliin jää vain kapeat kulkuväylät pihoille. Talojen välissä on alkujaan ollut portit, mutta ne on purettu pois. Pihapiirejä erottaa toisistaan talousrakennukset, aidat ja kasvillisuus pihojen ollessa muodoltaan pitkiä ja kapeita. Pihan peräosa on ollut aitaamaton ja avoin ja sitä on käytetty perunamaana ja ryytitarhana. Korttelin asukkaat ovat kulkeneet vielä 1970-luvulla korttelin keskelle jääneen avoimen tilan kautta toistensa luo kylään ja mm. korttelin pohjoisosassa sijainneeseen saunaan.

Pohjoispuolisella tontilla sijaitsee vanhan kaupungin mittakaavaan melko hyvin sovitettu puuvuorattu uudistalo, eteläpuolisella tontilla on vanha asuinrakennus ja sen piharakennus.

Talot rajaavat Rantakadun näkymiä. Kadun vastakkaisella puolella on kasvillisuutensa suhteen hyvin avoin Rantapuisto, jossa on puita lähinnä Rantakadun varrella. Pikkulahden rannalla on venelaitureita.

### 13. SÄILYMISEDELLYTYKSET

Kohteen päärakennus on suojeltu sr-merkinnällä ja asuinrakennuksen vieressä sijaitseva talousrakennus sh-merkinnällä (Akm 95, 14.3.1986).

### 14. LUETTELOINTIPERUSTE

#### Arviointi

Historialliset todistusarvot: Kohteella on historiallista todistusarvoa sen ollessa osa Raahen historiallista puukaupunkia. Vastaavia 1800-luvun alun kohteita on tarkastelualueella runsaasti.

Rakennushistorialliset arvot: Kohteen asuinrakennus on Raahen vanhalle kaupungille tyypillinen puurakennus. Asuinrakennuksen julkisivuja jäsennöi vaakalistat ja koristeelliset ikkunakehykset. Raahelle tyypillisen puuempiren vaikutus näkyy erityisesti listojen jäsennöimässä julkisivuvuorauksessa. Kadun varressa sijaitseva yksikerroksinen, ullakollinen asuinrakennus ilmentää hyvin Raahen palon jälkeen kaavoituksessa tavoiteltua kaupunkikuvaa: matalien rakennusten tiiviisti rajaamia katuja.

Historialliset arvot: Kohde ilmentää hyvin vauraampien käsityöläisten ja merimiesten asuinrakentamista. Kohteen talousrakennukset ilmentävät elinkeinojen muutosta ja autoistumista 1900-luvulla. Samalla tontilla on kolme talousrakennusten, aitojen ja kasvillisuuden toisistaan erottamaa pihapiiriä, joilla on vielä 1900-luvun alkupuoliskolla harjoitettu kotitarveviljelyä.

Maisema- ja ympäristöhistorialliset arvot: Kohde ilmentää merenkulun myötä kasvaneen ja vaurastuneen kaupungin kehitystä sekä asukasryhmien monipuolistumista alkujaan vain porvarien asuttamassa kaupungissa. Kohteen avara ja iso piha ilmentää vielä 1900-luvun alkupuoliskolla harjoitettua kotitarveviljelyä.

Säilyneisyysarvot: Kohteen asuinrakennuksen kadun puoleinen julkisivu on säilynyt hyvin 1900-luvun alkua vastaavassa asussaan, mutta alkuperäinen 1800-luvun alkupuolen rakennusmassa ei enää hahmotu. Asuinrakennuksen pihajulkisivua määrittää 1900-luvun lopun laajennusosat, jotka heikentävät kohteen autenttisuutta. Kohteen kunnostusten ja laajennusten yhteydessä se on menettänyt patinaansa ja rakennuksen ikä ja ajallinen kerroksellisuus ei hahmotu julkisivuista. Pihapiirissä säilyneiden talousrakennusten säilyneisyysarvoa heikentää niiden muuttunut käyttötarkoitus. Pihapiirin autenttisuutta heikentää ennen viljelyskäytössä olleen pihan kehittyminen nurmikentäksi ja pihatien laatoittaminen betonilaatoilla. Pihalla on kuitenkin vielä havaittavissa kotitarveviljelyn jäänteitä, kuten iso mansikkamaa. Kohde ilmentää rakennustavan jatkuvuutta Raahen vanhassa kaupungissa Raahen palon jälkeen aina 1900-luvun alkupuoliskolle asti.

Taiteelliset ja visuaaliset arvot: Kohde on luonteenomainen osa Raahen vanhan kaupungin pienipiirteistä rakennuskantaa ja tärkeä osa katunäkymää. Asuinrakennuksen erikoiset ikkunakehykset korostavat kohteen asemaa osana Rantakadun katunäkymää.

Identiteetti- ja symbolimerkitykset: Kohde edustaa Raahen vanhan kaupungin laidalle sijoittuvaa vauraampaa käsityöläisten ja merimiesten asuinrakentamista. Kohteella on tämän takia merkitystä Raahen identiteetille merenkulun myötä vaurastuneena kaupunkina.

#### Arvotus / arvotusvaihe

(R) puuempiren vaikutus, palon jälkeinen kaavoitus, (H) lähinnä käsityöläisten ja merimiesten asutushistoria ja elinkeinojen muutos 1900-luvulla, (M) katunäkymät, pihapiirin 1900-luvun alun luonteen hahmottuminen.

Kohde on paikallisesti merkittävä ja se suositellaan säilyttämään. Kohde on osa valtakunnallisesti merkittävää aluetta Raahen Pekkatori ja ruutukaava-alueen puutalokorttelit (RKY 2009) ja osa sen valtakunnallisesti merkittävää kohdetta Rantakatu.

15. Rakennushistoriallinen (R) kyllä

16. Historiallinen (H) ei

17. Maisemallinen (M) kyllä

### 18. OTE PERUS-/MAASTOKARTASTA 1 : 20 000

-

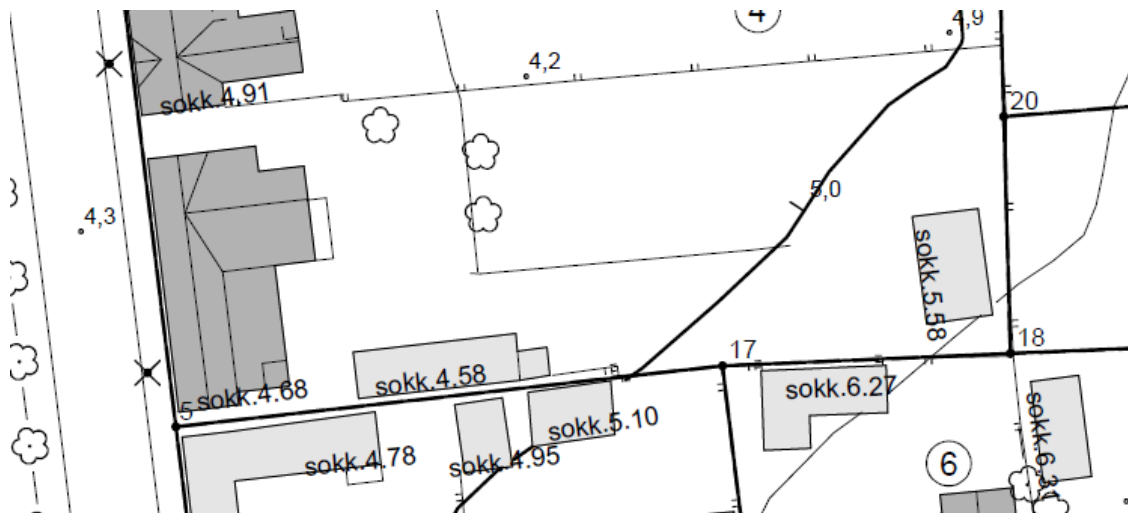
**18.b OTE KANTAKARTASTA / ASEMAPIIRROS**

Kuva 1. Ote kantakartasta kohteen pihapiiristä.

**19. OTTEET LUPAPIIRUSTUKSISTA**

-

**20. VALOKUVAT**

Kuva 2 Rantakatu 16 c:n asuinrakennus on melko suuri ja julkisivu on rikkaasti jäsennöity. Rakennuksen ja naapuritalojen väliin jää vain kapeat kulkuyhteydet pihaille. Rakennuksen ulkonäköä on kuvailtu edellä luvussa "Rakennuksen kuvaus".





Kuva 3 Rantakatu 16 c:n asuinrakennusta on laajennettu useaan otteeseen. 1989 pihan puolelle on rakennettu poikkipäätty, jossa on eteinen, kodinhoitotilat ja makuuhuone sekä lapekattoinen laajennus, johon sijoittuu keittiö. Rakennuksen ulkonäköä on kuvailtu edellä luvussa "Rakennuksen kuvaus".



Kuva 4 Talousrakennus sijaitsee pihapiirin eteläreunalla ja sen edustalla kasvaa saniaisia ja kulleroita. Rakennuksen ulkonäköä on kuvailtu edellä luvussa "Rakennuksen kuvaus".



*Kuva 5 Autovajaksi vuonna 1912 rakennettu piharakennus sijaitsee pihapiirin perällä. Rakennuksessa on säilytetty ainakin 1920-luvulla Väinö Toivolan takseja. Toivola oli yksi Raahen ensimmäisiä taksiautoilijoita.*

## 21. LÄHTEET (kirjallisuus, piirustukset, asiakirjat)

### Kirjallisuus

- Henrik Lilius (2006): Raahen Pekkatori
- Samuli Paulaharju (1925): Wanha Raahe
- Raahen tienoon historia III, 1991
- Muistatko? Tunnelmia Raahesta, 2010

### Piirustukset

- Maistraatille jätetty lupapiirustus lokakuu 1910, Oulun lääninkanslia 11.2.1911 hyväksymä.

### Asiakirjat

- Kartta ”Raahen kaupungin tonttikartta 1. osa” 1915

### Sähköiset lähteet

–

### Aiempi inventointi

- Hanna-Leena Mattila (2005): Rantakatu 16 c - erään raahelaisen talon historiaa kaupungin perustamisesta nykypäivään
- Puu-Raahe 2012 (Wanha Raahe kuntoon -hanke)

## 22. LIITTEET

### KUVALIITTEET

–

### Valokuvat:

## 23. SUULLISTA TIETOA ANTANEET

- Olli Vaittinen, 23.6.2020

**24. INVENTOIJAJ, päiväys**

Minttu Kervinen, (23.6.2020),

## KOHDEINVENTOINTILOMAKE

## 0. PERUSTIEDOT

| Kohdetiedot                       | Annettu tieto                          |
|-----------------------------------|--|
| 1. Maakunta                       | Pohjois-Pohjanmaa                      |
| 2. Kunta, kuntanro                | Raahe, 678                             |
| 3. Kohde                          | <b>04. Saaristokatu 10:n pihapiiri</b> |
| 3.b Kohdetyyppi                   | asuminen                               |
| 4. Kylä / Tila, rekisterinumero   | -                                      |
| 5. Kaupunginosa / Kortteli / Talo | Vanha kaupunki I-2                     |
| 6. Kohdetyyppi                    | -                                      |
| 7. Peruskartta / Koordinaatit     | ETRS-GK24 / P lukema, I lukema         |
| 8. Osoite                         | Saaristokatu 10                        |
| 9. Omistajatyyppe                 | yksityinen                             |

## 10. RAKENNUKSEN KUVAUS

## Rakennus nro, asuinrakennus

| Aihe                   | Inventoitu tieto   |
|------------------------|--|
| Pysyvä rakennustunnus  | -  |
| Rakennustyyppi         | asuinrakennus  |
| Nykyinen käyttö        | asuinrakennus  |
| Alkuperäinen käyttö    | asuinrakennus  |
| Rakennusaika / ajoitus | 1925 (kaupungin kaavoituksesta saatu tieto, RHR), omistaja arveli kohteessa olevan myös vanhempia osia   |
| Ajoitusselite          | -  |
| Suunnittelija          | -  |
| Kerrosluku             | 1 + ullakko + kellari  |
| Perusta                | porakivet kadun puolella, pihan puolella luonnonkivet ja betoni  |
| Runko                  | hirsi  |
| Kattomuoto             | satula   |
| Kate                   | saumapelti, punainen   |
| Vuoraus                | vaakalaudoitus   |
| Ulkovärit              | vaalean keltainen, vihreä listoitus  |
| Ikkunat                | 6-ruutuiset pystyikkunat, kehysten sivulautojen alapääät pyöristetty, lippalauta   |
| Erytispiirteet         | Pihanpuolella iso satulakattoinen umpikuisti, jonka rakenteita kunnostetaan<br>Nurkissa kulmalistat  |
| Muuta                  | Rakennusta kunnostetaan parhaillaan, pihanpuolen kuisti on purettu rankorakennetta lukuun ottamatta, kadunpuolen ikkuna-aukot on peitetty levyillä |

## Rakennus nro, uusi asuinrakennus

| Aihe                   | Inventoitu tieto |
|------------------------|------------------|
| Pysyvä rakennustunnus  | -                |
| Rakennustyyppi         | asuinrakennus    |
| Nykyinen käyttö        | asuinrakennus    |
| Alkuperäinen käyttö    | asuinrakennus    |
| Rakennusaika / ajoitus | 2013 (RHR)       |

| Aihe            | Inventoitu tieto  |
|-----------------|---|
| Ajoitussele     | -   |
| Suunnittelija   | -   |
| Kerrosluke      | 1 + ullakko + kellari   |
| Perusta         | betoniantura, harkko  |
| Runko           | rankorakenne  |
| Kattomuoto      | satula  |
| Kate            | kattohuopa (musta) kolmiorimoilla   |
| Vuoraus         | vaaka   |
| Ulkovärit       | vihreä, valkoiset listat  |
| Ikkunat         | kooltaan vaihtelevia, joissa koon mukaan vaaka ja/tai pystykoristejakolista |
| Erityispiirteet | Pihan puolella on massiivinen siipiosa lasi- ja avokuisteineen              |
| Muuta           |   |

## 11. RAKENNUSHISTORIA

Talon kuisti ja eteinen on rakennettu myöhemmin kuin muu rakennus. Nykyinen omistaja arveli, että hirsistä päätellen rakennusta on laajennettu itäpäädyistä jossain vaiheessa. Vuoden 1915 kartan mukaan tontilla on tuolloin sijainnut kaksi asuinrakennusta kadun varressa sekä tontin kummallakin sivulla talousrakennuksia, joissa on ollut myös asuinhuoneita. Itäisempi asuinrakennuksista sijaitsee samalla paikalla ja vastaa muodoiltaan nykyistä rakennusta käsittäen myös kuistin. Paulaharjun mukaan tontin on omistanut 1850- ja 60-luvuilla laivan rakennusmestari.

Rakennus on ollut asuttu vuoteen 2017 asti, sen jälkeen se on ollut tyhjillään. Rakennusta kunnostetaan parhaillaan asuinrakennukseksi. Kuistin rakenteita on purettu niin, että rankorakenne on näkyvillä. Rakennuksessa on kellari, joka ei ole käytössä ja jonne ei tällä hetkellä ole kulkuaukkoa. Kadunpuolen vanhat ikkunat ovat kunnostettavana. Omistaja on ajatellut uusia rakennuksen ulkokuorauksen ja samalla lisälämmöneristää rakennuksen. Omistaja aikoo uusia myös vesikatteen.

Vanhan asuinrakennuksen vieressä on uusi asuinrakennus, joka on rakennettu paikalta tuhoutuneen asuinrakennuksen tilalle 2000-luvulla. Samalta ajalta tontilla on talousrakennus, jossa on autotalli ja muita tiloja. Tontilta on palanut saunarakennus.

### Aiempi inventointi

-

## 12. LÄHIYMPÄRISTÖ

Tontti sijaitsee Saaristokadun varrella kadun korkeimman kohdan tietämillä. Tontin maasto laskee voimakkaasti pohjoiseen ja pihaa on pengerrytetty. Viereinen tontti Saaristokadun ja Kirkkokadun kulmassa on melko väljästi rakennettu, länsipuolisella tontilla on uusi asuinrakennus kadun varressa.

Saaristokadun varrella on säilynyt runsaasti kohteen päärakennuksen kaltaisia vaatimattomia merimiesten ja käsityöläisten asuinrakennuksia.

## 13. SÄILYMISEDELLYTYKSET

Kohteen päärakennus on suojeltu sr-merkinnällä (Akm 90, 3.5.1984).

## 14. LUETTELOINTIPERUSTE

### Arviointi

Historialliset todistusarvot: Kohteella on historiallista todistusarvoa sen ollessa osa Raahen historiallista puukaupunkia. Vastaavia 1900-luvun alkuun mennessä rakentuneita kohteita on runsaasti tarkastelualueella.

Rakennushistorialliset arvot: Kohteen asuinrakennus on Raahen vanhalle kaupungille tyypillinen melko vaatimaton puurakennus, eikä Raahelle tyypillisen puuempiren vaikutus juurikaan näy. Kadun varressa sijaitseva yksikerroksinen asuinrakennus ilmentää hyvin Raahen palon jälkeen kaavoituksessa tavoiteltua kaupunkikuvaa: matalien rakennusten tiiviisti rajaamia katuja.

Historialliset arvot: Kohde ilmentää hyvin Raahen vanhan kaupungin pohjoisosaan sijoittunutta vaatimattomampaa käsityöläisten ja merimiesten asuinrakentamista. Samalla melko pienellä tontilla on ollut kaksi asuinrakennusta talousrakennuksineen.

Maisema- ja ympäristöhistorialliset arvot: Kohde ilmentää merenkulun myötä kasvaneen ja vaurastuneen kaupungin kehitystä sekä asukasryhmien monipuolistumista alkujaan vain porvariensa asuttamassa kaupungissa.

Säilyneisyysarvot: Kohteen asuinrakennuksen kadun puoleinen julkisivu on säilynyt melko hyvin 1900-luvun alkua vastaavassa asussaan. Vanhat ikkunat ovat tällä hetkellä kunnostettavina. Koska rakennuksen ajoitus jäi epäselväksi, kohteen autenttisuutta ja kerrostuneisuutta on vaikea arvioida. Koska kohdetta kunnostettiin parhaillaan, sen säilyneisyysarvoja on muutenkin vaikea arvioida. Kunnostus ilmentää käytön jatkuvuutta kohteessa. Pihapiirin autenttisuutta heikentää vanhan rakennuskannan korvaaminen uusilla, aiempaa massiivisemmilla rakennuksilla. Kohde ilmentää rakennustavan jatkuvuutta Raahen vanhassa kaupungissa Raahen palon jälkeen aina 1900-luvun alkupuoliskolle asti.

Taiteelliset ja visuaaliset arvot: Kohde on luonteenomainen osa Raahen vanhan kaupungin pienipiirteistä rakennuskantaa ja tärkeä osa katunäkymää. Kohteen visuaalista merkitystä heikensi inventointihetkellä se, että kohteen katujulkisivun ikkunat olivat kunnostettavina ja ikkuna-aukot oli peitetty rakennuslevyillä.

Identiteetti- ja symbolimerkitykset: Kohde edustaa Raahen vanhan kaupungin laidalle sijoittuvaa vaatimattomampaa käsityöläisten ja merimiesten asuinrakentamista. Kohteella on tämän takia merkitystä Raahen identiteetille merenkulun myötä vaurastuneena kaupunkina.

#### **Arvotus / arvotusvaihe**

(R) lähinnä palon jälkeinen kaavoitus, (H) lähinnä käsityöläisten ja merimiesten asutushistoria, (M) katunäkymät.

Kohde on paikallisesti merkittävä ja sen vanha rakennuskanta suositellaan säilyttämään. Kohde on osa valtakunnallisesti merkittävää aluetta Raahen Pekkatori ja ruutukaava-alueen puutalokorttelit (RKY 2009) ja osa sen valtakunnallisesti merkittävää kohdetta Saaristokatu.

- |                                       |              |
|---------------------------------------|--------------|
| <b>15. Rakennushistoriallinen (R)</b> | <b>ei</b>    |
| <b>16. Historiallinen (H)</b>         | <b>ei</b>    |
| <b>17. Maisemallinen (M)</b>          | <b>Kyllä</b> |

#### **18. OTE PERUS-/MAASTOKARTASTA 1 : 20 000**

-

### 18.b OTE KANTAKARTASTA / ASEMAPIIRROS

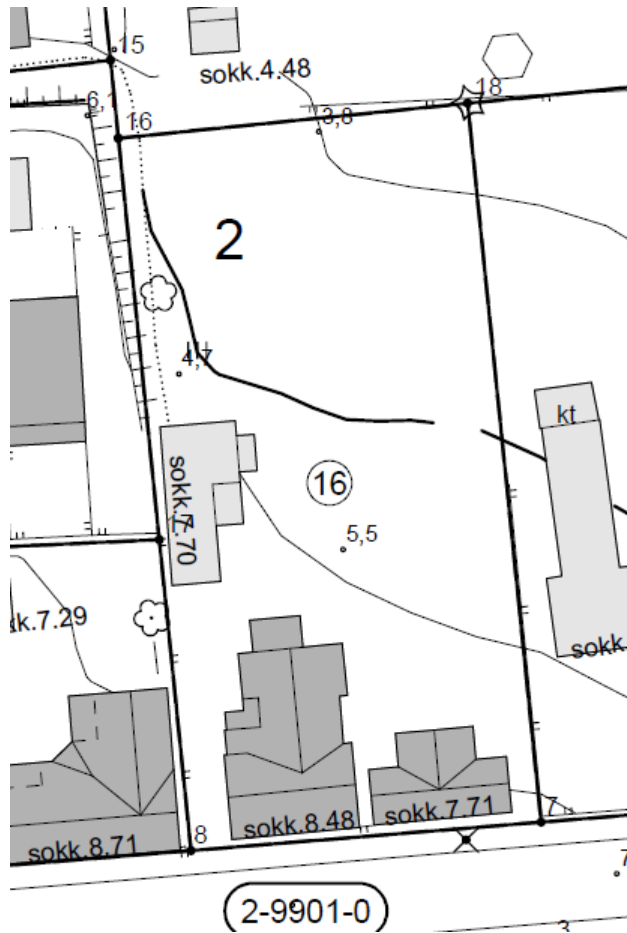

Kuva 1. Ote kantakartasta kohteen pihapiiristä.

### 19. POHJAPIIRROS

-

### 19.b JULKISIVUT

-

**20. VALOKUVAT**

*Kuva 2 Saaristokatu 10:n asuinrakennusten kadunpuoleiset julkisivut. Kuvan vasemmassa reunassa on tontilla oleva uusi asuinrakennus ja oikeassa reunassa tontilla oleva vanha asuinrakennus. Uusi asuinrakennus on selvästi vanhaa isompi, mutta ei mittakaavaltaan poikkea merkittävästi vanhemmasta rakennuskannasta. Rakennusten ulkonäköä on kuvailtu edellä luvussa "Rakennuksen kuvaus".*



*Kuva 3 Vanhassa asuinrakennuksessa on pihan puolella ollut umpikuisti, jonka rakenteita uusitaan parhaillaan. Kuistin vanha pariovi on säilytetty. Rinteessä olevan talon kivijalka on pihan puolelta korkea ja tehty osittain luonnonkivistä. Rakennuksen ulkonäköä on kuvailtu edellä luvussa "Rakennuksen kuvaus".*





*Kuva 4 Vanhan asuinrakennuksen itäpääty. Kivijalka on melko korkea ja tehty osittain luonnonkivistä, osittain betonista. Rakennuksen päädyssä näkyy portti Saaristokadulle.*



*Kuva 5 2000-luvulla rakennettu autotalli on väritykseltään ja yksityiskohdiltaan vastaava kuin uusi asuinrakennus. Rakennus sijoittuu rinteeseen. Pihaa on pengerretty uuden ja vanhan asuinrakennuksen välistä.*



Kuva 6 2000-luvun asuinrakennuksessa on melko massiivinen siipiosa pihan puolella. Siipeen sijoittuu ainakin lasitettu kuisti ja avokuisti asuintilojen lisäksi. Talon ja naapuritalon välissä on asfaltoitu pihatie.

## 21. LÄHTEET (kirjallisuus, piirustukset, asiakirjat)

### Kirjallisuus

– Samuli Paulaharju (1925): Wanha Raahe

### Piirustukset

–

### Asiakirjat

– Kartta ”Raahen kaupungin tonttikartta 1. osa” 1915

### Sähköiset lähteet

–

### Aiempi inventointi

–

## 22. LIITTEET

### KUVALIITTEET

–

### Valokuvat:

## 23. SUULLISTA TIETOA ANTANEET

– Harri Hemmilä, 23.6.2020

## 24. INVENTOIJJA, päiväys

Minttu Kervinen, (23.6.2020),

## KOHDEINVENTOINTILOMAKE

## 0. PERUSTIEDOT

| Kohdetiedot                       | Annettu tieto                       |
|-----------------------------------|-------------------------------------|
| 1. Maakunta                       | Pohjois-Pohjanmaa                   |
| 2. Kunta, kuntanro                | Raahe, 678                          |
| 3. Kohde                          | <b>05. Kirkkokatu 5:n pihapiiri</b> |
| 3.b Kohdetyyppi                   | asuminen                            |
| 4. Kylä / Tila, rekisterinumero   | -                                   |
| 5. Kaupunginosa / Kortteli / Talo | Vanha kaupunki I-2                  |
| 6. Kohdetyyppi                    | -                                   |
| 7. Peruskartta / Koordinaatit     | ETRS-GK24 / P lukema, I lukema      |
| 8. Osoite                         | Kirkkokatu 5                        |
| 9. Omistajatyyppe                 | yksityinen                          |

## 10. RAKENNUKSEN KUVAUS

## Rakennus 1, asuinrakennus

| Aihe                   | Inventoitu tieto  |
|------------------------|---|
| Pysyvä rakennustunnus  | -   |
| Rakennustyyppi         | asuinrakennus   |
| Nykyinen käyttö        | asuinrakennus   |
| Alkuperäinen käyttö    | asuinrakennus   |
| Rakennusaika / ajoitus | 1903 (omistajalta saatu tieto), 1900 (RHR)  |
| Ajoituselite           | -   |
| Suunnittelija          | -   |
| Kerrosluku             | 1 + ullakko + kellari   |
| Perusta                | lohkokivi, luonnonkivi  |
| Runko                  | hirsi   |
| Kattomuoto             | satula  |
| Kate                   | kattohuopa, kolmiorimat, (punainen)   |
| Vuoraus                | vaakalaudoitus  |
| Ulkovärit              | beesi, valkoinen listoitus  |
| Ikkunat                | 4-ruutuiset pystyikkunat palkistokehyksin   |
| Erytispiirteet         | Pihan puolella iso satulakattoinen umpikuisti<br>Saaristokadun puoleisen julkisivun nurkissa on<br>pystypiiloponttilaudoitetut pilasterin, joilla on profiloituneet kapiteelit,<br>pihan puolella nurkissa on kulmalistat |

## Muuta

## Rakennus 2, syytinkirakennus

| Aihe                   | Inventoitu tieto                           |
|------------------------|--|
| Pysyvä rakennustunnus  | -  |
| Rakennustyyppi         | asuinrakennus, talousrakennus              |
| Nykyinen käyttö        | varasto                                    |
| Alkuperäinen käyttö    | asuinrakennus, sauna, varasto              |
| Rakennusaika / ajoitus | 1903 (omistajalta saatu tieto), 1923 (RHR) |
| Ajoituselite           | -  |
| Suunnittelija          | -  |
| Kerrosluku             | 1 + ullakko                                |

| Aihe            | Inventoitu tieto  |
|-----------------|---|
| Perusta         | nurkkakivet   |
| Runko           | hirsi, ranko  |
| Kattomuoto      | satulakatto   |
| Kate            | kattohuopa (punainen)   |
| Vuoraus         | vaakalaudoitus, lomalaudoitus   |
| Ulkovärit       | punainen, valkoiset listat, ruskeat ovet  |
| Ikkunat         | 4- ja 6-ruutuiset, ullakolla 9-ruutuinen, yksinkertainen kehys, otsalaudan yllä profiloitujen konsolien kannattama lippalauta |
| Erityispiirteet | Rakennuksen päädyssä on lapekattoinen umpikuisti ja rakennuksen pohjoispuolella talousrakennuksista koostuva siipi            |
| Muuta           |   |

## 11. RAKENNUSHISTORIA

Asuinrakennus ja viereinen syytinkirakennus ovat vuodelta 1903. Päärakennuksessa on holvikellari. Ullakolla on ollut yksi asuinkäytössäkin ollut huone, mutta se on purettu pois. Päärakennuksen kuisti on uusittu 1970-80-lukujen vaihteessa ja kuistille on tällöin tehty pesutilat. Päärakennuksessa on ollut seminaarilaisia vuokralla ja vuokrahuoneeseen on ollut oma ulko-ovi, joka nykyisin on laitettu umpeen.

Syytinkirakennuksessa on siipi, jossa on sijainnut erilaisia varastotiloja, navetta, talli huussi ja liiteri. Pohjoispäädyssä olleet eläinsuojat on purettu 1950-luvulla. 1950-luvun alkuvuosina talossa oli vielä 7 lehmää ja 2 hevosta sekä lampaista, kaneja ja kanoja. Talosta on myyty maitoa naapureille. Vuonna 1957 on haettu rakennuslupa rakentaa sauna siipirakennuksen päätyyn. Talon lehmät laidunsivat nykyisen Kauneuskanavan ympäristössä.

Tontti on ollut asuttu jo aiemmin ja Paulaharjun mukaan sen on omistanut 1850- ja 60-luvuilla merimies.

### Aiempi inventointi

-

## 12. LÄHIYMPÄRISTÖ

Kohde sijaitsee Kirkko- ja Saaristokatujen risteyksessä ja katujen risteyksestä näkyy hyvin kirkolle. Tontti on pohjoiseen laskevassa rinteessä. Asuinrakennus sijoittuu tontin kulmaan risteykseen Saaristokadun suuntaisesti. Kirkkokadun varrella ei ole rakennuksia. Tonttia ympäröi vain matala aita, joten se on Raahan vanhan kaupungin harvoja pihvoja, joille on kadulta hyvä näkyvyys. Pihalla on ollut iso perunamaa, joka nykyisin on nurmikolla.

## 13. SÄILYMISEDELLYTYKSET

Kohteen päärakennus on suojeltu sr-merkinnällä ja syytinkirakennus siipirakennuksineen sh-merkinnällä (Akm 90, 3.5.1984).

## 14. LUETTELOINTIPERUSTE

### Arviointi

Historialliset todistusarvot: Kohteella on historiallista todistusarvoa sen ollessa osa Raahan historiallista puukaupunkia. Vastaavia 1900-luvun alun rakennuksia on runsaasti tarkastelualueella, mutta pihapiiriltään yhtä hyvin kokonaisuutensa säilyttäneitä kohteita on selvästi vähemmän.

Rakennushistorialliset arvot: Kohteen rakennukset ovat Raahan vanhalle kaupungille tyypillisiä melko vaatimattomia puurakennuksia. Raahan vanhalle kaupungille tyypillisen puuempiren vaikutus näkyy asuintalon katujulkisivun nurkkapilastereissa ja ikkunoiden palkistokehyksissä. Saaristokadun varressa sijaitseva yksikerroksinen asuinrakennus ilmentää hyvin Raahan palon jälkeen kaavoituksessa tavoiteltua kaupunkikuvaa: matalien rakennusten tiiviisti rajaamia katuja.

Historialliset arvot: Kohde ilmentää hyvin Raahan vanhan kaupungin pohjoisosaan sijoittunutta vaatimattomampaa käsityöläisten ja merimiesten asuinrakentamista sekä ainakin osittaista omavaraistaloutta. Kohteessa on pidetty lehmiä 1950-luvulle asti.

Maisema- ja ympäristöhistorialliset arvot: Kohde ilmentää merenkulun myötä kasvaneen ja vaurastuneen kaupungin kehitystä sekä asukasryhmien monipuolistumista alkujaan vain porvarien asuttamassa kaupungissa. Tontti on asutettu vasta Raahen palon jälkeen kaupungin kasvaessa ja rantaviivan siirtyessä maanpinnannousun myötä. Kohde ilmentää kaupungissa 1950-luvulle asti jatkunutta kotieläintaloutta.

Säilyneisyysarvot: Kohde on säilynyt melko hyvin 1900-luvun alkua vastaavassa asussaan sekä pihapiirin rakennuskannan että rakennusten ulkoosan osalta. Kohteen autenttisuutta heikentää vain navetan purkaminen tontilta. Kuitenkin pihan alkuperäinen käyttö on vielä selvästi havaittavissa. Ajallista kerroksellisuutta kohteeseen tuo erityisesti asuinrakennuksen pihajulkisivun kuisti. Kohde on kauniisti patinoitunut. Kohde ilmentää rakennustavan jatkuvuutta Raahen vanhassa kaupungissa Raahen palon jälkeen aina 1900-luvun alkupuoliskolle asti.

Taiteelliset ja visuaaliset arvot: Kohde on luonteenomainen osa Raahen vanhan kaupungin pienipiirteistä rakennuskantaa ja tärkeä osa katunäkymiä sekä Saaristokadulla että Kirkkokadulla.

Identiteetti- ja symbolimerkitykset: Kohde edustaa Raahen vanhan kaupungin laidalle sijoittuvaa vaatimattomampaa käsityöläisten ja merimiesten asuinrakentamista. Kohteella on tämän takia merkitystä Raahen identiteetille merenkulun myötä vaurastuneena kaupunkina.

#### **Arvotus / arvotusvaihe**

(R) lähinnä palon jälkeinen kaavoitus, (H) lähinnä käsityöläisten ja merimiesten asutushistoria ja maatalous kaupungissa, (M) katunäkymät, pihapiirin alkuperäisen luonteen hahmottuminen.

Kohde on paikallisesti merkittävä ja se suositellaan säilyttämään. Kohde on osa valtakunnallisesti merkittävää aluetta Raahen Pekkatori ja ruutukaava-alueen puutalokorttelit (RKY 2009) ja osa sen valtakunnallisesti merkittävää kohdetta Saaristokatu.

- |                                       |              |
|---------------------------------------|--------------|
| <b>15. Rakennushistoriallinen (R)</b> | <b>ei</b>    |
| <b>16. Historiallinen (H)</b>         | <b>ei</b>    |
| <b>17. Maisemallinen (M)</b>          | <b>kyllä</b> |

#### **18. OTE PERUS-/MAASTOKARTASTA 1 : 20 000**

-

### 18.b OTE KANTAKARTASTA / ASEMAPIIRROS



Kuva 1. Ote kantakartasta kohteen pihapiiristä.

### 19. POHJAPIIRROS

-

### 19.b JULKISIVUT

-

**20. VALOKUVAT**

Kuva 2 Kirkkokatu 5:n Saaristokadun puoleinen pitkä julkisivu. Rinteeseen sijoittuvan talon kivijalka on Saaristokadun puolella matala. Rakennuksen ulkonäköä on kuvailtu edellä luvussa "Rakennuksen kuvaus".



Kuva 3 Päärakennuksessa on pihan puolella umpikuisti, jonne on rakennettu 1970-80-lukujen taitteessa pesutilat. Rinteessä olevan talon kivijalka on pihan puolelta korkea ja tehty osittain luonnonkivistä. Rakennuksen ulkonäköä on kuvailtu edellä luvussa "Rakennuksen kuvaus".



Kuva 4 Pihapiirin länsireunalla on entinen syytinkirakennus, jossa on ollut asukkaita syytingillä ja vuokralla. Siipiosassa on nykyisin sauna. Rakennuksen ulkonäköä on kuvailtu edellä luvussa "Rakennuksen kuvaus".

## 21. LÄHTEET (kirjallisuus, piirustukset, asiakirjat)

### Kirjallisuus

– Samuli Paulaharju (1925): Wanha Raahе

### Piirustukset

–

### Asiakirjat

– Kartta "Raahen kaupungin tonttikartta 1. osa" 1915

–

### Sähköiset lähteet

–

### Aiempi inventointi

–

### Muut lähteet

– Omistajalta saatu jouluikkunaa varten kirjoitettu kuvaus rakennuksen vaiheista ja sen entisistä asukkaista

## 22. LIITTEET

### KUVALIITTEET

–

### Valokuvat:

## 23. SUULLISTA TIETOA ANTANEET

– Pertti Peltoniemi, 23.6.2020

## 24. INVENTOIJJA, päiväys

Minttu Kervinen, (23.6.2020),



## KOHDEINVENTOINTILOMAKE

## 0. PERUSTIEDOT

| Kohdetiedot                       | Annettu tieto                            |
|-----------------------------------|--|
| 1. Maakunta                       | Pohjois-Pohjanmaa                        |
| 2. Kunta, kunnanro                | Raahe, 678                               |
| 3. Kohde                          | <b>06. Saaristokatu 16 a:n pihapiiri</b> |
| 3.b Kohdetyyppi                   | asuminen                                 |
| 4. Kylä / Tila, rekisterinumero   | -  |
| 5. Kaupunginosa / Kortteli / Talo | Vanha kaupunki I-3                       |
| 6. Kohdetyyppi                    | -  |
| 7. Peruskartta / Koordinaatit     | ETRS-GK24 / P lukema, I lukema           |
| 8. Osoite                         | Saaristokatu 16 a                        |
| 9. Omistajatyyppe                 | yksityinen                               |

## 10. RAKENNUKSEN KUVAUS

## Rakennus 1, asuinrakennus

| Aihe                   | Inventoitu tieto   |
|------------------------|--|
| Pysyvä rakennustunnus  | -  |
| Rakennustyyppi         | asuinrakennus  |
| Nykyinen käyttö        | asuinrakennus (asumaton)   |
| Alkuperäinen käyttö    | asuinrakennus  |
| Rakennusaika / ajoitus | ennen vuotta 1915 (rakennus on merkitty vuoden 1915 karttaan nykyisen mallisena), 1900 (RHR) |
| Ajoitusselite          | -  |
| Suunnittelija          | -  |
| Kerros-luku            | 1 + ullakko + kellari  |
| Perusta                | porakivet, laajenuksessa betoni  |
| Runko                  | hirsi  |
| Kattomuoto             | satula, pihan puolella kattolyhty  |
| Kate                   | kattohuopa (musta), laajenuksella profiilipelti  |
| Vuoraus                | pystypeiterima, päädyn yläosa vuoraamaton, laajennus vaakavuorattu                           |
| Ulkovärit              | vaalean keltainen, valkoinen listoitus, ruskea ovi   |
| Ikkunat                | ikkunat on peitetty levyillä, mutta niillä on palkistokehykset                               |
| Erityispiirteet        | Pihan puolella on lapekattoinen laajennus, jonka kautta sisäänkäynti taloon                  |
| Muuta                  |  |

## Rakennus 2, aitta

| Aihe                   | Inventoitu tieto  |
|------------------------|---|
| Pysyvä rakennustunnus  | -   |
| Rakennustyyppi         | aitta   |
| Nykyinen käyttö        | tyhjillään  |
| Alkuperäinen käyttö    | kengityspaja (aitasta löytyneet esineistön perusteella) |
| Rakennusaika / ajoitus | 1800-luku?  |
| Ajoitusselite          | -   |
| Suunnittelija          | -   |
| Kerros-luku            | 1   |
| Perusta                | nurkkakivet (painuneet, kasvillisuuden peitossa)        |

| Aihe                   | Inventoitu tieto   |
|------------------------|--------------------|
| <b>Runko</b>           | Hirsi              |
| <b>Kattomuoto</b>      | satula             |
| <b>Kate</b>            | kattohuopa (musta) |
| <b>Vuoraus</b>         | vuoraamaton        |
| <b>Ulkovärit</b>       | punamulta          |
| <b>Ikkunat</b>         | ei ikkunoita       |
| <b>Erityispiirteet</b> | ovi päädyssä       |
| <b>Muuta</b>           |                    |

**Rakennus 3, navetta**

| Aihe                          | Inventoitu tieto  |
|-------------------------------|---|
| <b>Pysyvä rakennustunnus</b>  | -   |
| <b>Rakennustyyppi</b>         | navetta   |
| <b>Nykyinen käyttö</b>        | ei käytössä   |
| <b>Alkuperäinen käyttö</b>    | navetta, eläinsuoja   |
| <b>Rakennusaika / ajoitus</b> | 1949 (RHR)  |
| <b>Ajoitusselite</b>          | -   |
| <b>Suunnittelija</b>          | -   |
| <b>Kerrosuku</b>              | 1   |
| <b>Perusta</b>                | -   |
| <b>Runko</b>                  | -   |
| <b>Kattomuoto</b>             | satula  |
| <b>Kate</b>                   | -   |
| <b>Vuoraus</b>                | -   |
| <b>Ulkovärit</b>              | -   |
| <b>Ikkunat</b>                | -   |
| <b>Erityispiirteet</b>        |   |
| <b>Muuta</b>                  | Rakennuksen luo ei päässyt runsaan kasvillisuuden takia, joka myös peitti rakennuksen |

**11. RAKENNUSHISTORIA**

Päärakennus näkyy nykyisen mallisena pihanpuoleisine laajennuksineen jo vuoden 1915 kartassa. Nykyinen omistaja arveli laajennuksen kuitenkin olevan 1950-luvulta, jolloin talossa on asunut opettajatar.

Paulaharjun mukaan tontin on omistanut 1850-60-luvuilla kaksi merimiestä.

Teoksessa ”Muistatko? Tunnelmia Raahesta” on sivulla 95 Paulaharjun ottama kuva Saaristokadusta. Kuvassa näkyy hyvin myös Saaristokatu 16:n rakennukset. Kuvassa näkyy rakennuksen nykyisenmalliset palkistokehykset ja peiterimavuorattu julkisivu. Kivijalka on kuvassa kahden kivikerran korkuinen. Kadun pinnan nousun takia nykyisin näkyvillä on vain yksi kivikerta.

**Aiempi inventointi**

-

**12. LÄHIYMPÄRISTÖ**

Tontilla on ollut puutarha ja nykyisen villiintyneen kasvillisuuden seassa kasvaa edelleen Raahen ruusuja. Tontin perällä on vanha kaivo.

Saaristokatu 16:ssa on alkujaan ollut isompi tontti, jolla on ollut kaksi asuintaloa kadun varressa. Tontti on jaettu kahdeksi eri kiinteistöksi vasta 2000-luvulla. Rantakatu 16 b:n vanha asuintalo on tällöin purettu ja paikalle on valmistunut vuonna 2010 uudisrakennus.

Saaristokadun varrella on säilynyt runsaasti kohteen päärakennuksen kaltaisia vaatimattomia merimiesten ja käsityöläisten asuinrakennuksia.

### 13. SÄILYMISEDELLYTYKSET

Kohteen päärakennus on suojeltu sh-merkinnällä (Akm 90, 3.5.1984).

### 14. LUETTELOINTIPERUSTE

#### Arviointi

Historialliset todistusarvot: Kohteella on historiallista todistusarvoa sen ollessa osa Raahen historiallista puukaupunkia. Vastaavia viimeistään 1900-luvun alkuun mennessä rakentuneita kohteita on runsaasti tarkastelualueella.

Rakennushistorialliset arvot: Kohteen rakennukset ovat Raahen vanhalle kaupungille tyypillisiä vaatimattomia puurakennuksia. Asuintalon pystypeiterimavuorattu julkisivu edustaa 1700-luvulta periytyvää julkisivutyyppeä. Raahen vanhalle kaupungille tyypillisen puuempiren vaikutus näkyy lähinnä asuintalon katujulkisivun ikkunoiden palkistokehyksissä. Saaristokadun varressa sijaitseva yksikerroksinen asuinrakennus ilmentää hyvin Raahen palon jälkeen kaavoituksessa tavoiteltua kaupunkikuvaa: matalien rakennusten tiiviisti rajaamia katuja.

Historialliset arvot: Kohde ilmentää hyvin Raahen vanhan kaupungin pohjoisosaan sijoittunutta vaatimattomampaa käsityöläisten ja merimiesten asuinrakentamista.

Maisema- ja ympäristöhistorialliset arvot: Kohde ilmentää merenkulun myötä kasvaneen ja vaurastuneen kaupungin kehitystä sekä asukasryhmien monipuolistumista alkujaan vain porvariain asuttamassa kaupungissa. Tontti on asutettu vasta Raahen palon jälkeen kaupungin kasvaessa ja rantaviivan siirtyessä maanpinnannousun myötä.

Säilyneisyysarvot: Kohteen asuinrakennuksen katujulkisivu on säilynyt hyvin 1900-luvun alkua vastaavassa asussaan. Myös aitta on säilynyt hyvin alkuperäistä vastaavassa asussaan. Ajallista kerroksellisuutta kohteeseen tuo asuinrakennuksen pihajulkisivun kuisti. Kohteen säilyneisyysarvoja heikentää se, että kohteessa ei enää asuta ja talousrakennukset ovat vailla käyttöä. Kohde ilmentää rakennustavan jatkuvuutta Raahen vanhassa kaupungissa 1700-luvulta aina 1900-luvun alkupuoliskolle asti.

Taiteelliset ja visuaaliset arvot: Kohde on luonteenomainen osa Raahen vanhan kaupungin pienipiirteistä rakennuskantaa ja tärkeä osa katunäkymää. Kohteen visuaalista merkitystä heikensi inventointihetkellä se, että kohteen ikkunat olivat peitetty rakennuslevyillä.

Identiteetti- ja symbolimerkitykset: Kohde edustaa Raahen vanhan kaupungin laidalle sijoittuvaa vaatimattomampaa käsityöläisten ja merimiesten asuinrakentamista. Kohteella on tämän takia merkitystä Raahen identiteetille merenkulun myötä vaurastuneena kaupunkina.

#### Arvotus / arvotusvaihe

(R) 1700-luvulta periytyvä julkisivuvuoraustyyppi, palon jälkeinen kaavoitus, (H) lähinnä käsityöläisten ja merimiesten asutushistoria, (M) katunäkymät.

Kohde on paikallisesti merkittävä ja se suositellaan säilyttämään. Kohde on osa valtakunnallisesti merkittävää aluetta Raahen Pekkatori ja ruutukaava-alueen puutalokorttelit (RKY 2009) ja osa sen valtakunnallisesti merkittävää kohdetta Saaristokatu.

**15. Rakennushistoriallinen (R)** kyllä

**16. Historiallinen (H)** ei

**17. Maisemallinen (M)** kyllä

### 18. OTE PERUS-/MAASTOKARTASTA 1 : 20 000

-

### 18.b OTE KANTAKARTASTA / ASEMAPIIRROS

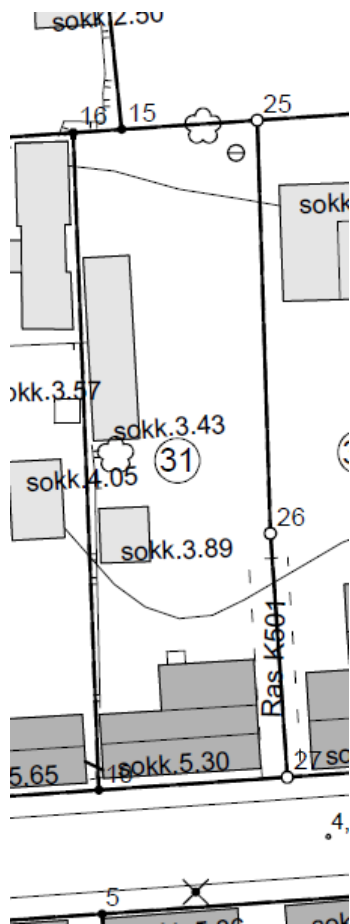

Kuva 1. Ote kantakartasta kohteen pihapiiristä.

### 19. POHJAPIIRROS

-

### 19.b JULKISIVUT

-

## 20. VALOKUVAT



Kuva 2 Saaristokatu 16 a:n päärakennus on tyhjillään ja ikkunat on peitetty levyin. Rakennuksen ulkonäköä on kuvailtu edellä luvussa "Rakennuksen kuvaus".



Kuva 3 Saaristokatu 16 a:n pihan puolella on huoneen ja eteisen käsittävä laajennus. Pihan kasvillisuus on runsasta ja villiintynyttä. Naapuritontilla sijaitsevan uudistalon pihalle johtaa kivetty ajotie talojen välistä. Rakennuksen ulkonäköä on kuvailtu edellä luvussa "Rakennuksen kuvaus".



*Kuva 4 Tontin länsireunalla on hirsirakenteinen aitta, jota on ilmeisesti käytetty kengityspajana. Rakennuksen ulkonäköä on kuvailtu edellä luvussa "Rakennuksen kuvaus".*

## **21. LÄHTEET (kirjallisuus, piirustukset, asiakirjat)**

### **Kirjallisuus**

- Muistatko? Tunnelmia Raahesta (2010)
- Samuli Paulaharju (1925): Wanha Raahе
- Muistatko? Tunnelmia Raahesta, 2010

### **Piirustukset**

–

### **Asiakirjat**

- Kartta "Raahen kaupungin tonttikartta 1. osa" 1915

### **Sähköiset lähteet**

–

### **Aiempi inventointi**

–

## **22. LIITTEET**

### **KUVALIITTEET**

–

### **Valokuvat:**

## **23. SUULLISTA TIETOA ANTANEET**

- Hannu Mäyrä

## **24. INVENTOIJJA, päiväys**

Minttu Kervinen, (22.6.2020)

## KOHDEINVENTOINTILOMAKE

## 0. PERUSTIEDOT

| Kohdetiedot                       | Annettu tieto                        |
|-----------------------------------|--------------------------------------|
| 1. Maakunta                       | Pohjois-Pohjanmaa                    |
| 2. Kunta, kunnanro                | Raahe, 678                           |
| 3. Kohde                          | <b>07. Kauppakatu 15:n pihapiiri</b> |
| 3.b Kohdetyyppi                   | asuminen                             |
| 4. Kylä / Tila, rekisterinumero   | -                                    |
| 5. Kaupunginosa / Kortteli / Talo | Vanha kaupunki II-5                  |
| 6. Kohdetyyppi                    | -                                    |
| 7. Peruskartta / Koordinaatit     | ETRS-GK24 / P lukema, I lukema       |
| 8. Osoite                         | Kauppakatu 15                        |
| 9. Omistajatyyppe                 | yksityinen                           |

## 10. RAKENNUKSEN KUVAUS

## Rakennus nro, asuinrakennus

| Aihe                   | Inventoitu tieto  |
|------------------------|---|
| Pysyvä rakennustunnus  | -   |
| Rakennustyyppi         | asuinrakennus   |
| Nykyinen käyttö        | asuinrakennus   |
| Alkuperäinen käyttö    | asuinrakennus   |
| Rakennusaika / ajoitus | ennen vuotta 1915, todennäköisesti 1800-luku (rakennus on merkitty vuoden 1915 karttaan nykyisen mallisena), 1900 (RHR)   |
| Ajoituselitte          | -   |
| Suunnittelija          | -   |
| Kerrosluke             | 1 + ullakko + kellari   |
| Perusta                | lokokivi  |
| Runko                  | hirsi   |
| Kattomuoto             | satula  |
| Kate                   | saumapelti (punainen), kuistilla aaltopelti (harmaa)  |
| Vuoraus                | vaakalaudoitus  |
| Ulkovärit              | vaalean keltainen, valkoinen listoitus  |
| Ikkunat                | 6-ruutuiset pystyikkunat palkistokehyksin, ikkunat vaikuttavat vanhan mallin mukaan uusituilta  |
| Erityispiirteet        | Satulakattoinen umpikuisti, uudehko pariovi, jonka yllä vanha ikkuna Nurkissa on reunapilasterit, joiden alaosa on nauhaharkotettu, yläosa piiloponttilaudoitusta. Pilastereilla ei ole kapiteeleja eikä seinän ja räystäään alapinnan välillä ole listaa. Pilasterien nauhaharkotuksen yllä on profiloimaton vaakalista ikkunoiden alareunan korkeudella |
| Muuta                  |   |

## Rakennus nro, talousrakennus

| Aihe                  | Inventoitu tieto         |
|-----------------------|--------------------------|
| Pysyvä rakennustunnus | -                        |
| Rakennustyyppi        | talousrakennus           |
| Nykyinen käyttö       | talousrakennus           |
| Alkuperäinen käyttö   | talous- ja asuinrakennus |

| Aihe                          | Inventoitu tieto   |
|-------------------------------|--|
| <b>Rakennusaika / ajoitus</b> | ennen vuotta 1915, todennäköisesti 1800-luku (rakennus on merkitty vuoden 1915 karttaan nykyisen mallisena), 1900 (RHR)  |
| <b>Ajoitusselite</b>          | -  |
| <b>Suunnittelija</b>          | -  |
| <b>Kerrosluvu</b>             | 1  |
| <b>Perusta</b>                | nurkkakivet (painuneet)  |
| <b>Runko</b>                  | hirsi, rankorakenne  |
| <b>Kattomuoto</b>             | satula   |
| <b>Kate</b>                   | kattohuopa   |
| <b>Vuoraus</b>                | vaakalaudoitus   |
| <b>Ulkovärit</b>              | punamulta, itäpään rakennusosa vaalean keltainen, valkoinen ja punainen listoitus  |
| <b>Ikkunat</b>                | 6-ruutuinen pystyikkuna yksinkertaisin kehyksin  |
| <b>Erityispiirteet</b>        | Rakennus koostuu useammasta, toisistaan kiinniolevasta osasta, jotka päärakennuksen suunnasta lukien ovat seuraavat: <ol style="list-style-type: none"> <li>1) asuintupa, hirsirakenne, vaalean keltainen vaakavuoraus, valkoinen listoitus, ikkuna ja savupiippu, sormipaneloitu ruskea ulko-ovi postiluukulla</li> <li>2) vaakavuorattu liiteri, laudoitettu ruskea pariovi, jonka yllä 3-ruutuinen vaakaikkuna</li> <li>3) vaakavuorattu makasiini tms. laudoitettu ruskea ovi, makasiinin ja liiterin välissä pitkänurkkainen hirsirakenne on koteloitu</li> <li>4) asuintupa, hirsirakenne, vaakavuoraus, sisäänkäynti lapekattoisen umpikuistin kautta, savupiippu, 2 ikkunaa ja kuistin pienet 2-ruutuiset pystyikkunat, sormipaneloitu ruskea ulko-ovi</li> <li>5) eläinsuoja tai sauna(?), hirsirakenne, vaakavuoraus, savupiippu, pieni 4-ruutuinen ikkuna</li> <li>6) lantala ja huussi (?), rankorakenne, vaakavuoraus, kaksi laudoitettua ovea, joista leveämpi ruskea ja kapeampi huussin ovi punainen, laudoituksesta päätellen huussin oven yllä on joskus saattanut olla ikkuna.</li> </ol> |
| <b>Muuta</b>                  |  |

## 11. RAKENNUSHISTORIA

Kohteen ajoitus jäi epävarmaksi, rakennus- ja huoneistorekisteriin sekä asuinrakennuksen että talousrakennuksen valmistumisvuodeksi on merkitty vuosi 1900, mikä viittaa tarkemmin ajoittamattomaan vanhaan rakennukseen. Vuoden 1915 karttaan asuinrakennus on merkitty nykyisessä hahmossaan. Myös talousrakennus on merkitty vuoden 1915 karttaan nykyisillä mitoillaan – vain umpikuisti puuttuu kartasta. Talousrakennukseen ei ole merkitty asuintiloja kartassa, vaikka rakennuksen nykyisten piirteiden perusteella vaikuttaa siltä, että rakennuksen itäpäädyssä ja keskivaiheilla on ollut asuintiloja. Talousrakennuksen kuisti näkyy 1960-luvun ilmakuvassa.

Paulaharjun mukaan tontin on omistanut 1850-60-luvuilla kapteeni.

Päärakennuksen ikkunat vaikuttavat vanhan mallin mukaan uusituilta.

### Aiempi inventointi

-



## 12. LÄHIYMPÄRISTÖ

Tontti sijaitsee Kauppakadun pohjoispäässä, jossa on säilynyt vanhoja asuinrakennuksia. Niiden julkisivut on detaljoitu vanhalle Raahelle tyypilliseen tapaan ja hieman rikkaammin kuin Saaristokadun varren rakennusten. Liiketiloja Kauppakadun varrella on vasta eteläisemmissä kortteleissa.

Tontti viettää loivasti länteen. Pihanurmikkoa rajaa talousrakennus, kasvillisuus ja aidat. 1930-luvulla alkupuolella otetussa viestikuvassa (Muistatko? Tunnelmia Raahesta, 2010, s. 8) tontteja rajasivat talousrakennukset ja aidat. Puustoa ja pensaita ei kuvassa oikeastaan näy. Kuvan perusteella on vaikea sanoa, kuinka laaja hyötytarha tontilla on ollut. 1960-luvun ilmakuvasssa tontin länsipääty on selvästi kasvimaana. Nyt kasvillisuus on niin rehevää, ettei naapureita oikeastaan näy.

## 13. SÄILYMISEDELLYTYKSET

Kohteen päärakennus on suojeltu sr-merkinnällä ja talousrakennus sh-merkinnällä (Akm 95, 14.3.1986).

## 14. LUETTELOINTIPERUSTE

### Arviointi

Historialliset todistusarvot: Kohteella on historiallista todistusarvoa sen ollessa osa Raahen historiallista puukaupunkia. Vastaavia viimeistään 1900-luvun alkuun mennessä rakentuneita kohteita on maitakin tarkastelualueella, mutta pihapiiriltään yhtä hyvin kokonaisuutensa säilyttäneitä kohteita on selvästi vähemmän.

Rakennushistorialliset arvot: Kohteen rakennukset ovat Raahen vanhalle kaupungille tyypillisiä puurakennuksia. Asuintalon julkisivuissa näkyy selvästi Raahen vanhalle kaupungille tyypillinen puuempire etenkin alaosastaan nauhaharkotetuissa kulmapilastereissa sekä ikkunoiden palkistokehyksissä. Kadun varressa sijaitseva yksikerroksinen ullakollinen asuinrakennus ilmentää hyvin Raahen palon jälkeen kaavoituksessa tavoiteltua kaupunkikuvaa: matalien rakennusten tiiviisti rajaamia katuja.

Historialliset arvot: Kohde ilmentää hyvin toimeentulevien kapteenien asuinrakentamista ja Raahen vanhassa kaupungissa aina 1950-luvulle jatkunutta ainakin osittaista omavaraistaloutta.

Maisema- ja ympäristöhistorialliset arvot: Kohde ilmentää merenkulun myötä kasvaneen ja vaurastuneen kaupungin kehitystä sekä asukasryhmien monipuolistumista alkujaan vain porvarien asuttamassa kaupungissa. Kohde ilmentää myös kaupungissa 1950-luvulle asti jatkunutta kotieläintaloutta.

Säilyneisyysarvot: Kohde on säilynyt hyvin 1900-luvun alkua (ja luultavasti myös 1800-lukua) vastaavassa asussaan sekä pihapiirin rakennuskannan että rakennusten ulkoasun osalta. Ajallista kerroksellisuutta kohteeseen tuo lähinnä asuinrakennuksen vanhan mallin mukaan uusitut yksityiskohdat ja talousrakennuksen 1900-luvun kuistit. Kohde on kauniisti patinoitunut. Pihan alkuperäinen käyttö on vielä melko selvästi havaittavissa. Kohde ilmentää rakennustavan jatkuvuutta Raahen vanhassa kaupungissa Raahen palon jälkeen aina 1900-luvun alkupuoliskolle asti.

Taiteelliset ja visuaaliset arvot: Kohde on tärkeä osa Raahen vanhan kaupungin puuempireä ilmentävää rakennuskantaa ja tärkeä osa katunäkymää.

Identiteetti- ja symbolimerkitykset: Kohde edustaa merikapteenien asumista Raahen vanhassa kaupungissa. Kohteella on tämän takia merkitystä Raahen identiteetille merenkulun myötä vaurastuneena kaupunkina.

### Arvotus / arvotusvaihe

(R) puuempire, palon jälkeinen kaavoitus. (H) kapteenien asutushistoria ja maatalous kaupungissa, (M) katunäkymät, pihapiirin alkuperäisen luonteen hahmottuminen.

Kohde on paikallisesti merkittävä ja se suositellaan säilyttämään. Kohde on osa valtakunnallisesti merkittävää aluetta Raahen Pekkatori ja ruutukaava-alueen puutalokorttelit (RKY 2009).

**15. Rakennushistoriallinen (R) kyllä**

**16. Historiallinen (H) kyllä**

**17. Maisemallinen (M) kyllä**

## 18. OTE PERUS-/MAASTOKARTASTA 1 : 20 000

-

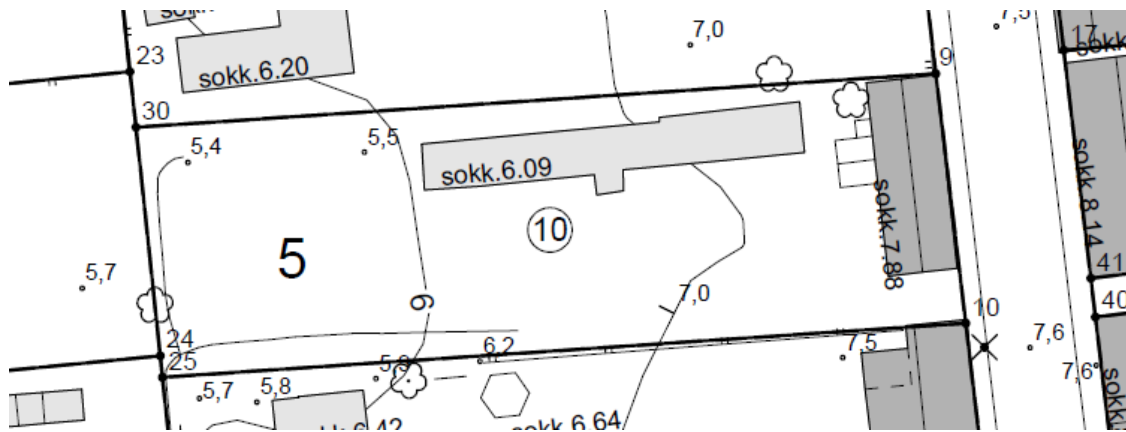
**18.b OTE KANTAKARTASTA / ASEMAPIIRROS**

Kuva 1. Ote kantakartasta kohteen pihapiiristä.

**19. POHJAPIIRROS**

-

**19.b JULKISIVUT**

-

**20. VALOKUVAT**

Kuva 2 Kohteen päärakennuksen kadun puoleinen julkisivu ja pääty. Rakennuksen kivijalka on yhden kivikerran korkuinen ja julkisivua jäsentää koristeelliset nurkkapilasterit. Rakennuksen ulkonäköä on kuvailtu edellä luvussa "Rakennuksen kuvaus".



*Kuva 3 Kohteen päärakennuksen pihapuoleinen julkisivu. Sisäänkäynti on umpikuistin kautta parioven kautta. Portaat ovat kuistin sisällä. Kellarin sisäänkäynti jää kuistin taakse piiloon. Kirkon torni näkyy pihalle talojen välistä. Rakennuksen ulkonäköä on kuvailtu edellä luvussa "Rakennuksen kuvaus".*



*Kuva 4 Kohteen talousrakennusrivistö koostuu useasta osasta. Kuvan oikeassa laidassa on keltaiseksi maalattu asuinmökki, sen vieressä on liiteri, makasiini, toinen asuintupa, kenties navettana toiminut rakennusosa ja reunimmaisena vasemmalla lantalalta ja huussilta vaikuttava rakennusosa. Ensimmäistä asuintupaa lukuun ottamatta muut rakennusosat on punamullattu. Ensimmäinen asuintupa on muuta rakennusmassaa hieman korkeampi. Rakennuksen ulkonäköä on kuvailtu edellä luvussa "Rakennuksen kuvaus".*



Kuva 5 Talousrakennuksen itäpäädyn asuintupa. Tuvassa on 6-ruutuinen pystyikkuna ja sormipaneloitu, ruskeaksi maalattu ovi, jossa on postiluukku. Rästyslinja on hieman ylempänä kuin rakennuksen muilla osilla. Rakennuksen nurkissa on hyvin yksinkertaiset pilasteri piiloponttilaudasta. Niillä ei ole jalustaa eikä varsinaista kapiteelia. Seinäpintaa jäsentää seinän yläreunassa oleva vaakalista, joka jatkuu pilasterin päällekin. Listan yläpuolelta sinä on vuorattu muutaman laudan levyisellä piiloponttilaudoituksella ja pilasteri kapenee listan yllä hieman kapeammaksi. Rakennuksen ulkonäköä on kuvailtu edellä luvussa "Rakennuksen kuvaus".



Kuva 6 Kuvan oikeassa laidassa näkyy liiteri ja vasemmassa reunassa makasiini. Liiterin ovi on leveä pariovi, makasiinin ovi on kapeampi. Kumpikin vaakalaudoitettu ovi maalattu ruskeaksi. Rakennuksen ulkonäköä on kuvailtu edellä luvussa "Rakennuksen kuvaus".



Kuva 7 Kuvan oikeassa reunassa näkyy rakennukseen sijoittuva toinen asuintupa ja sen lapekattoinen umpikuisti. Tuvassa on kaksi 6-ruutuista pystyikkunaa. Ovi on ruskeaksi maalattua sormipanelia. Vasemmassa reunassa on entiseltä eläinsuojalta vaikuttava rakennusosa, joka on saattanut olla navetta. Sinne johtaa matalahko ruskeaksi maalattu laudoitettu ovi. Oven vasemmalla puolella on pieni 4-ruutuinen ikkuna. Rakennuksen ulkonäköä on kuvailtu edellä luvussa ”Rakennuksen kuvaus”.



Kuva 8 Kuvan vasemmassa reunassa on entiseltä lantalalta ja huussilta vaikuttava rakennusosa. Lantalan matalahko ovi on ruskeaksi maalattu lautaovi, huussin punamullattu lautaovi on puolestaan kapeampi ja korkeampi. Kuvan oikeassa reunassa näkyy entiseltä eläinsuojalta vaikuttava rakennusosa.

## 21. LÄHTEET (kirjallisuus, piirustukset, asiakirjat)

### Kirjallisuus

- Henrik Lilius (2006): Raahen Pekkatori
- Samuli Paulaharju (1925): Wanha Raahe
- Muistatko? Tunnelmia Raahesta (2006). Toim. Pirkko Utriainen ja Eija Turunen. Raahe-seura ry:n julkaisusarja nro 6.

### Piirustukset

–

### Asiakirjat

- Kartta ”Raahen kaupungin tonttikartta 1. osa” 1915

### Sähköiset lähteet

–

**Aiempi inventointi**

–

**22. LIITTEET**

**KUVALIITTEET**

–

**Valokuvat:**

**23. SUULLISTA TIETOA ANTANEET**

–

**24. INVENTOIJJA, päiväys**

Minttu Kervinen, (23.6.2020),

## KOHDEINVENTOINTILOMAKE

## 0. PERUSTIEDOT

| Kohdetiedot                       | Annettu tieto                        |
|-----------------------------------|--------------------------------------|
| 1. Maakunta                       | Pohjois-Pohjanmaa                    |
| 2. Kunta, kuntanro                | Raahe, 678                           |
| 3. Kohde                          | <b>08. Kauppakatu 11:n pihapiiri</b> |
| 3.b Kohdetyyppi                   | asuminen                             |
| 4. Kylä / Tila, rekisterinumero   | -                                    |
| 5. Kaupunginosa / Kortteli / Talo | Vanha kaupunki II-5                  |
| 6. Kohdetyyppi                    | -                                    |
| 7. Peruskartta / Koordinaatit     | ETRS-GK24 / P lukema, I lukema       |
| 8. Osoite                         | Kauppakatu 11                        |
| 9. Omistajatyyppe                 | yksityinen                           |

## 10. RAKENNUKSEN KUVAUS

## Rakennus nro, asuinrakennus

| Aihe                   | Inventoitu tieto   |
|------------------------|--|
| Pysyvä rakennustunnus  | -  |
| Rakennustyyppi         | asuinrakennus  |
| Nykyinen käyttö        | asuinrakennus  |
| Alkuperäinen käyttö    | asuinrakennus  |
| Rakennusaika / ajoitus | 1822 ja uudisosa 1984 (kaupungin kaavoituksesta saatu tieto), vanhan osan hirsistä löytyy vuosiluku 1875, 1900 ja uudisosa 1972 (RHR)  |
| Ajoitusselite          | -  |
| Suunnittelija          | -  |
| Kerrosluke             | 1 + ullakko, uudisosassa 1990-luvun kellari  |
| Perusta                | lokokivet, betoni  |
| Runko                  | hirsi, rankorakenne  |
| Kattomuoto             | satula   |
| Kate                   | kattohuopa (musta), kolmiorimat  |
| Vuoraus                | Katujulkisivulla vaakalaudoitus, pihan puolella pystypeiterima, ullakolla vaakalaudoitus, kuisti ja uudisosa vaakalaudoitus  |
| Ulkovärit              | vaalea kellanvihreä, valkoinen listoitus   |
| Ikkunat                | 4-ruutuiset pystyikkunat palkistokehyksin, T-ikkunat palkistokehyksin, kadun puolella haukkaikkunat, ikkunat ovat vanhoja, osaan on lasi uusittu   |
| Erityispiirteet        | Suurehko satulakattoinen umpikuisti, laudoitetun parioven yllä 3-ruutuinen vaakakkuna, oven vieressä ollut ikkuna poistettu ja aukko on vuorattu vaakalaudoituksella<br>Kauppakadun puoleista pitkää julkisivua jäsentää nurkka- ja julkisivupilasterit. Pystypiiloponttilautaa olevilla pilastereilla on yksinkertaisesti profiloitu matala jalusta, kapiteeli muodostuu seinän yläosassa olevasta vaakalistasta, johon pilasterit päättyvät. Listan yllä seinä on muutaman laudan leveydeltä piiloponttilaudoitusta kuten myös päätykolmiot koko korkeudeltaan. Pihan puolella vaakalistan alapuoli on pystypeiterimavuorattu. |

| Aihe                          | Inventoitu tieto   |
|-------------------------------|--|
|                               | Uudisosa on kulmittain vanhaan asuinrakennukseen nähden ja sen pitkä julkisivu on Saaristokadun suuntainen. Rakennusosien välissä on pieni sisäänveto. Uudisosassa on kaksi autotallia ja varastotiloja. |
| <b>Muuta</b>                  |  |
| <b>Rakennus nro, aitta</b>    |  |
| Aihe                          | Inventoitu tieto   |
| <b>Pysyvä rakennustunnus</b>  | -  |
| <b>Rakennustyyppi</b>         | talousrakennus   |
| <b>Nykyinen käyttö</b>        | varasto  |
| <b>Alkuperäinen käyttö</b>    | nukkuma-aitta  |
| <b>Rakennusaika / ajoitus</b> | 1876 (hirteen kaiverrettu vuosiluku), 1900 (RHR)   |
| <b>Ajoitusselite</b>          | -  |
| <b>Suunnittelija</b>          | -  |
| <b>Kerroslukku</b>            | 1  |
| <b>Perusta</b>                | nurkkakivet (osin vajonneet)   |
| <b>Runko</b>                  | hirsi  |
| <b>Kattomuoto</b>             | satula   |
| <b>Kate</b>                   | kattohuopa (musta)   |
| <b>Vuoraus</b>                | vuoraamaton  |
| <b>Ulkovärit</b>              | punamultaus  |
| <b>Ikkunat</b>                | ei ikkunoita   |
| <b>Erityispiirteet</b>        | otsallinen aitta, hirsirakenteessa pitkät nurkat, valkoiseksi maalattu lautaovi  |
| <b>Muuta</b>                  |  |

## 11. RAKENNUSHISTORIA

Kaupungin kaavoituksesta saadun tiedon mukaan kohteen asuinrakennus on vuodelta 1822. Rakennusta on ilmeisesti laajennettu vuonna 1875, omistaja on löytänyt tämän vuosiluvun kaiverrettuna hirteen. Rakennuksen seinärakenne koostuu hirsikehikosta. Hirsien ja ulkovuorauksen välissä on pystyssä pyöreitä kuusen rankoja lisäeristeenä. Tämän eristyksen takia ikkunalasien pinnat ovat melko syvällä julkisivupinnasta.

Nykyisen omistajan mukaan talossa on asunut 1800-luvulla rovasti ja myöhemmin tontilla on ollut sepän paja. Paulaharjun mukaan tontin on omistanut 1850-60 -luvuilla seppämestari. Tontti on tällöin ollut noin puolet nykyistä pienempi käsittäen katujen kulmauksen. Vuoden 1915 kartassa tontti on yhdistetty itäpuolisen tontin kanssa yhdeksi tontiksi. Kartassa asuinrakennus näkyy nykyisessä hahmossaan. Uudisosan paikalla on ollut toinen asuinrakennus ja niiden välissä rakennukset yhdistävä talousrakennus. Kartassa näkyy myös pihalla edelleen oleva aitta. Tontin länsiosassa on vain kaksi pienehköä talousrakennusta. Rakennukset hahmottuvat samanlaisina 1930-luvun alussa otetussa ilmakuvasa (Muistatko? Tunnelmia Raahesta, 2010, s. 8) sekä 1960-luvun ilmakuvasa.

Tontin ovat ostaneet 1960-70 -lukujen vaihteessa kaupungin arkkitehti ja rakennustarkastaja yhdessä tarkoituksenaan purkaa tontilla olevat rakennukset ja rakentaa niiden tilalle uudisrakennukset. Vuonna 1967 vahvistettu asemakaava mahdollisti tämän, koska ajan ihanteiden mukaan tavoitteena oli rakennuskannan uudistaminen ja vanhojen pienten puurakennusten korvaaminen nykyaikaiset mukavuudet käsittäville matalahkoilla kerrostaloilla ja rivitaloilla. Suojelemaan pyrittiin erilaisin rajoituksin lähinnä vain tärkeimpiä toreja reunustavat vanhat rakennukset sekä osia Saaristokadun ympäristöstä kortteleissa 2 ja 6. Tontin länsiosassa olleet talousrakennukset purettiin ja niiden tilalle valmistui vuonna 1972 uusi asuinrakennus. Sen on suunnitellut Ahti Korhonen, joka oli laatimassa vuonna 1967 vahvistettua asemakaavaa yhdessä arkkitehtiveljesten Kråkströmien kanssa.

Lisäksi tontilta on purettu ilmeisesti 1970- ja 80-lukujen vaihteessa Saaristokadun varteen sijoittunut asuinrakennus talousrakennuksineen. Niiden tilalle on rakennettu autotalleja ja varastotiloja käsittävä rakennusosa, joka massoitteeltaan vastaa pitkälti paikalla olleita rakennuksia.



Raahen vanhaa kaupunkia asemakaavoitettiin uudelleen 1970-80 -luvulla, jolloin suojelulliset seikat alkoivat korostua enemmän. Kaupunki ei ole myöntänyt purkulupaa Kauppakadun varren asuinrakennukselle ja se on säilynyt asumattomana katujen kulmauksessa.

#### **Aiempi inventointi**

-

## **12. LÄHIYMPÄRISTÖ**

Tontti sijaitsee Kauppakadun ja Saaristokadun risteyksessä. Sekä Kauppakadun pohjoispäässä että Saaritokadun varrella on säilynyt vanhoja asuinrakennuksia. Kauppakadun varrella rakennusten julkisivut on detaljoitu vanhalle Raahelle tyypilliseen tapaan ja hieman rikkaammin kuin Saaristokadun varren rakennusten. Liiketilaja Kauppakadun varrella on vasta eteläisemmissä kortteleissa.

Tontti viettää loivasti länteen ja sen länsiosassa on keltatiilivuorattu 1970-luvun asuinrakennus autotalleineen Saaristokadun varrella. Vuokrauksensa ja massoitteilunsa takia rakennus poikkeaa voimakkaasti lähiympäristön muuten melko yhtenäisestä kaupunkikuvasta.

## **13. SÄILYMISEDELLYTYKSET**

Asuinrakennusta ei ole osoitettu suojelumerkinnällä voimassa olevassa asemakaavassa. Aitta on osoitettu sh-merkinnällä (Akm 95, 14.3.1986).

## **14. LUETTELOINTIPERUSTE**

### **Arviointi**

Historialliset todistusarvot: Kohteella on historiallista todistusarvoa sen ollessa osa Raahen historiallista puukaupunkia. Vastaavia 1800-luvulla rakentuneita kohteita on muitakin tarkastelualueella.

Rakennushistorialliset arvot: Kohteen rakennukset ovat Raahen vanhalle kaupungille tyypillisiä puurakennuksia. Asuintalon julkisivuissa näkyy selvästi Raahen vanhalle kaupungille tyypillinen puuempire etenkin julkisivua jäsentävissä nurkka- ja julkisivupilastereissa, ullakkokerroksen piiloponttivuorauksessa sekä ikkunoiden palkistokehyksissä. Kohteen melko syvällä julkisivussa jäävät ikkunat kertovat Raahessa tavanomaisesta tavasta lisälämmöneristää rakennukset pystyssä olevin pyörein puunrangoin hirsikehikon ja julkisivuvuorauksen välissä. Kadun varressa sijaitseva yksikerroksinen ullakollinen asuinrakennus ilmentää hyvin Raahen palon jälkeen kaavoituksessa tavoiteltua kaupunkikuvaa: matalien rakennusten tiiviisti rajaamia katuja. Kohteen kanssa samalla tontilla oleva 1970-luvun alun asuinrakennus puolestaan ilmentää vuoden 1968 asemakaavan tavoitteita uudistaa kaupungin rakennuskanta.

Historialliset arvot: Kohde ilmentää hyvin toimeentulevien käsityöläisten asuinrakentamista.

Maisema- ja ympäristöhistorialliset arvot: Kohde ilmentää merenkulun myötä kasvaneen ja vaurastuneen kaupungin kehitystä sekä asukasryhmien monipuolistumista alkujaan vain porvarien asuttamassa kaupungissa.

Säilyneisyysarvot: Kohteen asuinrakennuksen Kauppakadun puoleinen rakennusosa ja aitta ovat säilyneet hyvin 1800-lukua vastaavassa asussaan. Saaristokadun puoleinen varastotiloja käsittävä siipi tuo ajallista kerroksellisuutta kohteeseen ja ilmentää asumisen jatkuvuutta. Kokonaisuudessaan kohteen autenttisuus on kärsinyt pihapiirin länsiosaan rakennetusta uudisrakennuksista, joka poikkeaa sekä rakennustavaltaan että ulkoasultaan perinteisestä rakentamisesta. Kohde ilmentää rakennustavan jatkuvuutta Raahen vanhassa kaupungissa Raahen palon jälkeen aina 1900-luvun alkupuoliskolle asti sekä teollistumisen myötä tullutta murrosta kaavoituksessa ja rakennustavassa.

Taiteelliset ja visuaaliset arvot: Kohde on tärkeä osa Raahen vanhan kaupungin puuempireä ilmentävää rakennuskantaa ja tärkeä osa Kauppakadun katunäkymää.

Identiteetti- ja symbolimerkitykset: Kohde edustaa hyvin toimeentulevien käsityöläisten asumista Raahen vanhassa kaupungissa. Kohteella on tämän takia merkitystä Raahen identiteetille merenkulun myötä vaurastuneena kaupunkina.

### **Arvotus / arvotusvaihe**

(R) puuempire, palon jälkeinen kaavoitus. (H) -, (M) katunäkymät.

Kohde on paikallisesti merkittävä ja sen vanha rakennuskanta suositellaan säilyttämään. Kohde on osa valtakunnallisesti merkittävää aluetta Raahen Pekkatori ja ruutukaava-alueen puutalokorttelit (RKY 2009) ja osa sen valtakunnallisesti merkittävää kohdetta Saaristokatu.

15. Rakennushistoriallinen (R) kyllä  
 16. Historiallinen (H) ei  
 17. Maisemallinen (M) kyllä

## 18. OTE PERUS-/MAASTOKARTASTA 1 : 20 000

-

### 18.b OTE KANTAKARTASTA / ASEMAPIIRROS

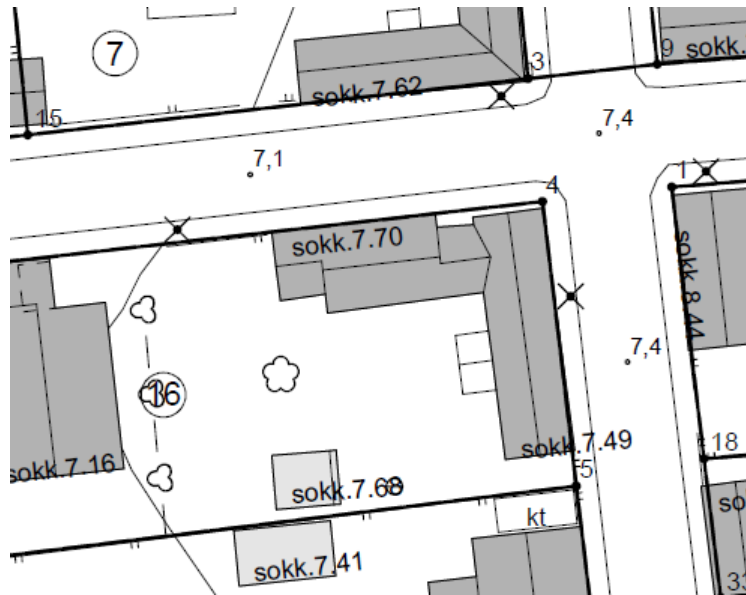

Kuva 1. Ote kantakartasta kohteen pihapiiristä.

## 19. POHJAPIIRROS

-

### 19.b JULKISIVUT

-

**20. VALOKUVAT**

*Kuva 2 Kohteen päärakennuksen Kauppakadun puoleinen pitkä julkisivu. Julkisivua jäsentää nurkka- ja julkisivupilasterit ikkunoiden välissä. 4-ruutuisten pystyikkunoiden yllä on 2-ruutuiset matalat haukkaikkunat ullakkokerroksessa. Rakennuksen ulkonäköä on kuvailtu edellä luvussa "Rakennuksen kuvaus".*



*Kuva 3 Kohteen päärakennusta on jatkettu uudisosalla Saaristokadun varrella. Uudisosan massoittelu mukailee paikalla olleen vanhan rakennuksen massoittelua. Keskellä on hieman korkeampi rakennusosa, jonka länsipäädystä on matalampi osa. Uudisosan ja vanhan asuinrakennuksen välillä on hieman sisään vedetty rakennusosa. Tonttia rajaa umpinainen lauta-aita. Rakennuksen takaa näkyy Raahen kirkon tornin huippu. Rakennuksen ulkonäköä on kuvailtu edellä luvussa "Rakennuksen kuvaus".*



Kuva 4 Näkymä Kauppa- ja Saaristokadun risteyksestä länteen Pikkulahdelle. Kuvan vasemmassa reunassa näkyy kohteessa oleva Saaristokadun suuntainen uudisosa ja uudisosan jatkeena oleva lauta-aita. Matala keltatiilinen 1970-luvun asuinrakennus sijaitsee samalla tontilla, mutta omassa pihapiirissään. Sen takana kadun varressa on vanhoja asuinrakennuksia samoin kuin kadun toisella puolella kohdetta vastapäätä. Rakennuksen ulkonäköä on kuvailtu edellä luvussa "Rakennuksen kuvaus".



Kuva 5 Kohteen päärakennuksen pihan puoleinen julkisivu. Kuistin vierellä ja edustalla kasvaa viinimarjapensaita ja hanhikkejä. Rakennuksen ulkonäköä on kuvailtu edellä luvussa "Rakennuksen kuvaus".



Kuva 6 Pihapiirissä oleva otsallinen hirsiaitta. Pitkänurkkainen aitta on punamullattu.



Kuva 7 Aitan ulkoseinään on kaiverrettu nimikirjaimet J A S ja vuosiluku 1876. Vuosiluvun kaksi viimeistä numeroa erottuvat selvästi heikommin kuin ensimmäiset numerot.

## 21. LÄHTEET (kirjallisuus, piirustukset, asiakirjat)

### Kirjallisuus

– Henrik Lilius (2006): Raahen Pekkatori

- Samuli Paulaharju (1925): Wanha Raahe
- Muistatko? Tunnelmia Raahesta (2006). Toim. Pirkko Utriainen ja Eija Turunen. Raahe-seura ry:n julkaisusarja nro 6.
- Elisa El Harouny, Olli-Pekka Riipinen, Kaija Santahoma ja Timo Tuomi (1998): Suomalaisia puukaupunkeja, Raahe. Ympäristöministeriö, Alueiden käytön osasto, Selvitys 5k 1998 (1995).

**Piirustukset**

–

**Asiakirjat**

- Kartta ”Raahen kaupungin tonttikartta 1. osa” 1915

**Sähköiset lähteet**

–

**Aiempi inventointi**

–

**22. LIITTEET**

**KUVALIITTEET**

–

**Valokuvat:**

**23. SUULLISTA TIETOA ANTANEET**

Rauno Portaankorva, 24.6.2020.

**24. INVENTOIJJA, päiväys**

Minttu Kervinen, (24.6.2020),

## KOHDEINVENTOINTILOMAKE

## 0. PERUSTIEDOT

| Kohdetiedot                       | Annettu tieto                    |
|-----------------------------------|----------------------------------|
| 1. Maakunta                       | Pohjois-Pohjanmaa                |
| 2. Kunta, kunnanro                | Raahe, 678                       |
| 3. Kohde                          | <b>9, Rantakatu 24 pihapiiri</b> |
| 3.b Kohdetyyppi                   | asuminen                         |
| 4. Kylä / Tila, rekisterinumero   | 678-2-5-16                       |
| 5. Kaupunginosa / Kortteli / Talo | Vanha kaupunki II-5              |
| 6. Kohdetyyppi                    | -                                |
| 7. Peruskartta / Koordinaatit     | ETRS-GK24 / P lukema, I lukema   |
| 8. Osoite                         | -                                |
| 9. Omistajatyyppi                 | yksityinen                       |

## 10. RAKENNUKSEN KUVAUS

## Rakennus 1, asuinrakennus

| Aihe                   | Inventoitu tieto  |
|------------------------|---|
| Pysyvä rakennustunnus  | -   |
| Rakennustyyppi         | asuinrakennus   |
| Nykyinen käyttö        | asuinrakennus   |
| Alkuperäinen käyttö    | asuinrakennus   |
| Rakennusaika / ajoitus | 1855 ja 2002 (kaupungin kaavoituksesta saatu tieto), 2002 (RHR)   |
| Ajoitusselite          | -   |
| Suunnittelija          | -   |
| Kerrosluku             | 1 + ullakko (ei kellaria, on saattanut olla)  |
| Perusta                | lohkokivi   |
| Runko                  | hirsi   |
| Kattomuoto             | harja   |
| Kate                   | kattohuopa (musta), kolmiorimoilla  |
| Vuoraus                | vaakalaudoitus  |
| Ulkovärit              | valkoinen, ruskea listoitus   |
| Ikkunat                | 4-ruutuisen pystyikkuna, koristeelliset kehykset ruusukkeilla, konsolien kannattama lippalauta, ikkunat ovat uudet, kehykset pääosin vanhat   |
| Erityispiirteet        | Kulmissa piiloponttilaudoitetut kulmapilasterit, joiden jalustan rajaa ikkunoiden alareunassa oleva vaakalista, pilastereilla ei ole kapiteeleja, mutta rakennuksen päädyissä kissanpenkit muodostavat kapiteelit Pihan puolella rakennuksen kulmassa uusi lapekattoinen kuisti Pihasiiven päädyssä on iso lasiveranta 2000-luvulta |
| Muuta                  |   |

## Rakennus 2, talousrakennus

| Aihe                  | Inventoitu tieto                                     |
|-----------------------|--|
| Pysyvä rakennustunnus | -  |
| Rakennustyyppi        | talousrakennus, sauna                                |
| Nykyinen käyttö       | varasto (ei ole käytetty saunana 1990-luvun jälkeen) |
| Alkuperäinen käyttö   | sauna  |

| Aihe                   | Inventoitu tieto   |
|------------------------|--|
| Rakennusaika / ajoitus | 1928 (kivijalassa valussa vuosiluku), sanomalehtiä eristeenä 1910-luvun taitteesta |
| Ajoitusselite          | -  |
| Suunnittelija          | -  |
| Kerrosluvu             | 1  |
| Perusta                | nurkkakivet, saunassa betonivaluja useita kerroksia                                |
| Runko                  | hirsi ja osin rankorakenne, rakenteita uusittu vanhaa säilyttäen                   |
| Kattomuoto             | harja  |
| Kate                   | kattohuopa (musta)   |
| Vuoraus                | päädyssä pystylaudoitus, vaakalaudoitus  |
| Ulkovärit              | maalaamaton  |
| Ikkunat                | vanha pari-ikkuna, toinen puolisko kahdella, toinen kolmella ruudulla, vanha lasi  |
| Erityispiirteet        |  |
| Muuta                  |  |

## 11. RAKENNUSHISTORIA

Paulaharjun mukaan tontin on omistanut 1850- ja 60-luvuilla kapteeni. Nykyisen omistajan mukaan rakennuksen omistaja on myöhemmin vaihtunut useaan otteeseen, ja 1800-luvulla tontilla on asunut porvari, tullin hoitaja, teurastaja, kauppias, kauppalaivan kapteeni, kapteeni.

Päärakennuksen pihapiiri on tehty vuonna 1903, jolloin erillinen leivintupa on yhdistetty kadun varren asuinrakennukseen. 1950-luvulla rakennuksessa on asunut useampia perheitä, ja pihamaa on tällöin ollut lähes kauttaaltaan perunamaana. Lehmien pidosta oli luovuttu jo aiemmin. Rakennusta on peruskorjattu 1968-1968, jolloin rakennukseen tehtiin mm. tasakattoinen kuisti pihan puolelle. Autotalli on rakennettu vuonna 1981, mutta sille on haettu rakennuslupa vasta vuonna 1986. Päärakennukseen on tehty peruskorjaus vuonna 2002, jolloin pihapiiri on rakennettu myös lasikuisti.

### Aiempi inventointi

Merja ja Erkki Tynin kokoamat tiedot tontin asukkaista (2005), Erkki Tynin kirjoitus ”Kolmen kapteenin talo” talon historiasta.

## 12. LÄHIYMPÄRISTÖ

Kohde sijaitsee Rantakadun varrella. Korttelin kulmatonteilla rakennuskanta on uudistunut 2000-luvun taitteessa. Uudisrakennukset ovat vanhan rakennuskannan mittakaavaan sovitettuja pientaloja. Kohteen eteläpuolisella tontilla on säilynyt 1800-luvun asuintalo. Rakennusten välissä on aita sekä portti koristeellisine portinpylväineen.

Rantakadun länsipuolella on rantapuisto ja Pikkulahti. Rantapuisto on avoin, nurmipintainen puisto. Pikkulahden rannalla on venelaitureita.

## 13. SÄILYMISEDELLYTYKSET

Kohteen asuinrakennus on suojeltu sr-merkinnällä (Akm 95, 14.3.1986).

## 14. LUETTELOINTIPERUSTE

### Arviointi

Historialliset todistusarvot: Kohteella on historiallista todistusarvoa sen ollessa osa Raahen historiallista puukaupunkia. Vastaavia 1800-luvun rakennuksia on muitakin tarkastelualueella.

Rakennushistorialliset arvot: Kohteen rakennukset ovat Raahen vanhalle kaupungille puurakennuksia. Raahen vanhalle kaupungille tyypillisen puuempiren vaikutus näkyy asuintalon julkisivujen jäsentelyssä ikkunoiden alapuolisella vaakalistalla, nurkkapilastereissa ja ikkunoiden palkistokehyksissä. Kadun varressa sijaitseva yksikerroksinen ullakollinen asuinrakennus ilmentää hyvin Raahen palon jälkeen kaavoituksessa tavoiteltua kaupunkikuvaa: matalien rakennusten tiiviisti rajaamia katuja.



Historialliset arvot: Kohde ilmentää hyvin toimeentulevien kapteenien, porvarien ja kauppiaiden asuinrakentamista.

Maisema- ja ympäristöhistorialliset arvot: Kohde ilmentää merenkulun myötä kasvaneen ja vaurastuneen kaupungin kehitystä sekä asukasryhmien monipuolistumista alkujaan vain porvarien asuttamassa kaupungissa.

Säilyneisyysarvot: Kohteen asuinrakennuksen kadun puoleinen julkisivu on säilynyt hyvin 1800-lukua vastaavassa asussa. Ajallisesti kerroksellista pihajulkisivua määrittää 1900-luvulla tehdyt laajennukset sekä 2000-luvun lasikuisti. Rakennustyylillä jatkuu laajennuksissa, joten ajallisista kerroksista erottuu lähinnä 2000-luvun kuisti. Kohde on kunnostettu kauttaaltaan 2000-luvulla, joten kohde ei ole juurikaan patinoitunut. Kohde ilmentää rakennustavan jatkuvuutta Raahen vanhassa kaupungissa Raahen palon jälkeen aina 1900-luvun alkupuoliskolle asti.

Taiteelliset ja visuaaliset arvot: Kohde on tärkeä osa Raahen vanhan kaupungin puuempireä ilmentävää rakennuskantaa ja tärkeä osa katunäkymää.

Identiteetti- ja symbolimerkitykset: Kohde edustaa merikapteenien asumista Raahen vanhassa kaupungissa. Kohteella on tämän takia merkitystä Raahen identiteetille merenkulun myötä vaurastuneena kaupunkina.

#### Arvotus / arvotusvaihe

(R) puuempire, palon jälkeinen kaavoitus, (H) lähinnä kapteenien, porvarien ja kauppiaiden asutushistoria, (M) katunäkymät.

Kohde on paikallisesti merkittävä ja sen vanha rakennuskanta suositellaan säilyttämään. Kohde on osa valtakunnallisesti merkittävää aluetta Raahen Pekkatori ja ruutukaava-alueen puutalokorttelit (RKY 2009) ja osa sen valtakunnallisesti merkittävää kohdetta Rantakatu.

15. Rakennushistoriallinen (R) kyllä  
 16. Historiallinen (H) ei  
 17. Maisemallinen (M) kyllä

#### 18. OTE PERUS-/MAASTOKARTASTA 1 : 20 000

##### 18.b OTE KANTAKARTASTA / ASEMAPIIRROS

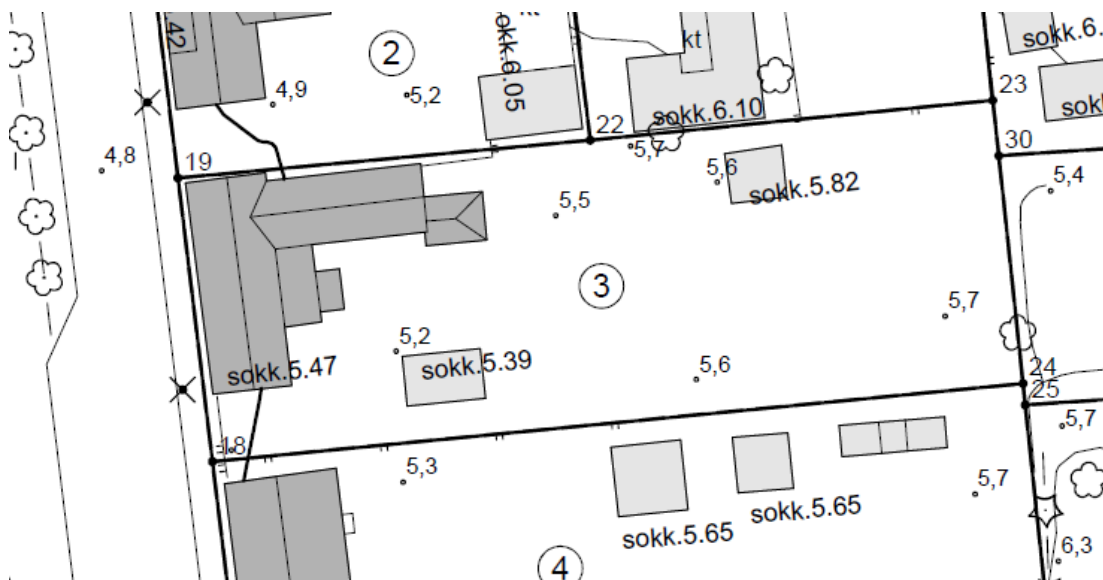

Kuva 1. Ote kantakartasta kohteen pihapiiristä.

#### 19. POHJAPIIRROS

**19.b JULKISIVUT****20. VALOKUVAT**

*Kuva 2. Kohteen asuinrakennus Rantakadun varrella sekä eteläpuolinen naapuritalo. Rakennusten välissä on aita ja kohteen portti. Portin pylväiden päissä on pyöreät koristeet. Portin vieressä on kapeampi jalankulkijalle sopiva portti. Kohteen asuinrakennuksen ulkonäköä on kuvailtu edellä luvussa "Rakennuksen kuvaus". Viereinen rakennus on hieman kookkaampi yksikerroksinen, harjakattoinen rakennus, joka on vaakavuorattu ja vaalean punaiseksi maalattu. Ikkunoiden kehykset ovat yksinkertaiset.*



*Kuva 3. Kohteen asuinrakennuksen kadunpuoleinen julkisivu. Kadulle päin on kuusi ikkunaa. Rakennuksen ulkonäköä on kuvailtu edellä luvussa "Rakennuksen kuvaus".*



Kuva 4. Kohteen asuinrakennuksen pihan puoleinen julkisivu. Pihan puolella rakennuksen kulmassa uusi lapekattoinen kuisti, jonka edustalla on avokuisti, jolle johtaa leveät puuportaat. Pihasiiven pädyssä on iso lasikuisti. Rakennuksen ulkonäköä on kuvailtu edellä luvussa "Rakennuksen kuvaus".



Kuva 5. Rakennuksen neliruutuiset ikkunat on uusittu vanhan mallin mukaan. Koristeellisissa palkistokehyksissä on konsolien kannattama lippalauta, koristeruusukkeet ja geometrisiä koristekaiverruksia.

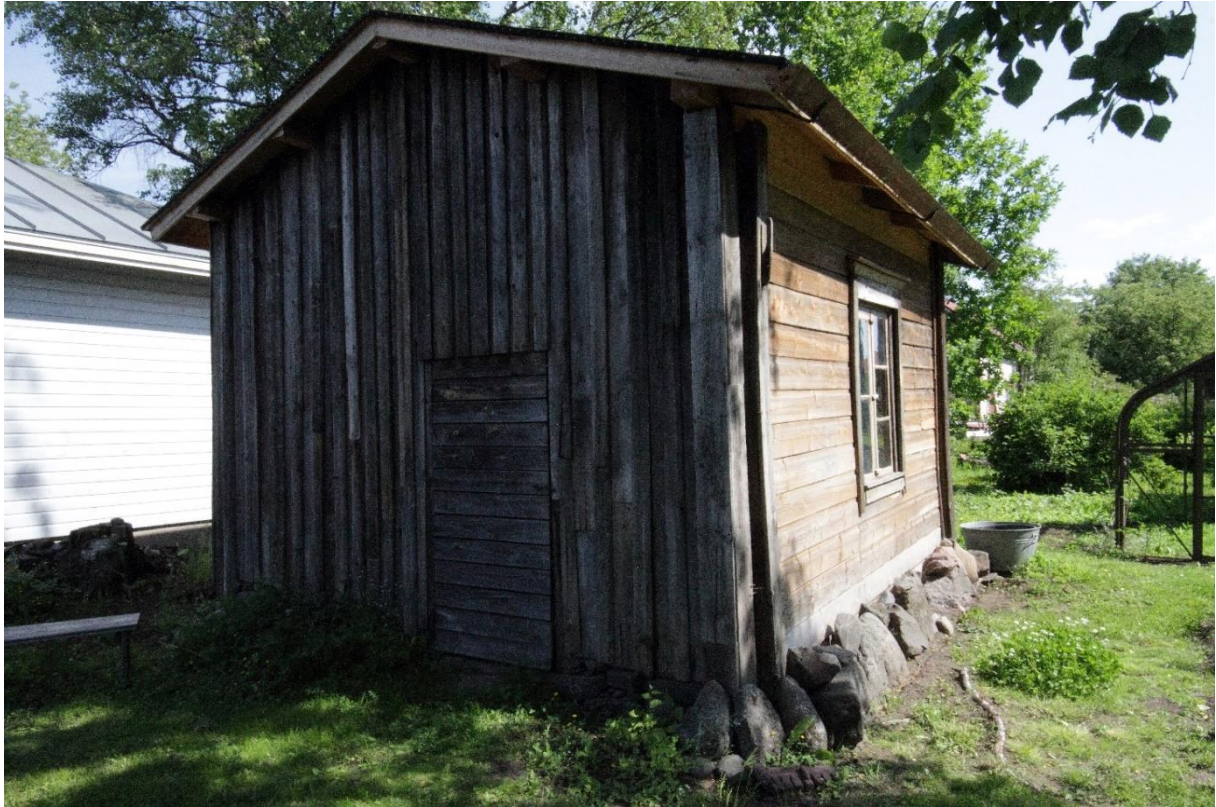

Kuva 6. Pihalla oleva sauna 1920-luvulta. Saunaa on kunnostettu vanhaa rakennustekniikkaa kunnioittaen. Rakennuksen ulkonäköä on kuvailtu edellä luvussa ”Rakennuksen kuvaus”.

## 21. LÄHTEET (kirjallisuus, piirustukset, asiakirjat)

### Kirjallisuus

– Samuli Paulaharju (1925): Wanha Raahe

### Piirustukset

– Omistajan näyttämät pohjapiirustukset eri vuosilta

### Asiakirjat

– Kartta ”Raahen kaupungin tonttikartta 1. osa” 1915

### Sähköiset lähteet

–

### Aiempi inventointi

– Merja ja Erkki Tynin kokoamat tiedot tontin asukkaista (2005)

– Erkki Tynin päiväämätön kirjoitus ”Kolmen kapteenin talo” talon historiasta

## 22. LIITTEET

### KUVALIITTEET

–

### Valokuvat:

## 23. SUULLISTA TIETOA ANTANEET

Merja Tyni

## 24. INVENTOIJJA, päiväys

Minttu Kervinen, 24.6.2020

## KOHDEINVENTOINTILOMAKE

## 0. PERUSTIEDOT

| Kohdetiedot                       | Annettu tieto                     |
|-----------------------------------|-----------------------------------|
| 1. Maakunta                       | Pohjois-Pohjanmaa                 |
| 2. Kunta, kuntanro                | Raahe, 678                        |
| 3. Kohde                          | <b>10. Cortènkatu 6 pihapiiri</b> |
| 3.b Kohdetyyppi                   | asuminen                          |
| 4. Kylä / Tila, rekisterinumero   | 678-2-5-7                         |
| 5. Kaupunginosa / Kortteli / Talo | Vanha kaupunki II-5               |
| 6. Kohdetyyppi                    | -                                 |
| 7. Peruskartta / Koordinaatit     | ETRS-GK24 / P lukema, I lukema    |
| 8. Osoite                         | -                                 |
| 9. Omistajatyyppi                 | yksityinen                        |

## 10. RAKENNUKSEN KUVAUS

## Rakennus 1, asuinrakennus

| Aihe                   | Inventoitu tieto  |
|------------------------|---|
| Pysyvä rakennustunnus  | -   |
| Rakennustyyppi         | asuinrakennus   |
| Nykyinen käyttö        | asuinrakennus   |
| Alkuperäinen käyttö    | asuinrakennus   |
| Rakennusaika / ajoitus | 1922 (kaupungin kaavoituksesta saatu tieto), omistajan mukaan 1918 tai 1920, saattaa olla myös vanhempi, 1922 (RHR)   |
| Ajoituselite           | -   |
| Suunnittelija          | -   |
| Kerrosluke             | 1 + vintti + holvikellari   |
| Perusta                | lohkokivet  |
| Runko                  | hirttä, porstua ja länsipääty lautaa  |
| Kattomuoto             | harjakatto  |
| Kate                   | saumapelti (punainen)   |
| Vuoraus                | vaakavuorattu   |
| Ulkovärit              | vaalean keltainen   |
| Ikkunat                | vanhat 6-ruutuiset pystyikkunat palkistokehyksin, haukkaikkunat, kuistilla oven yllä 9-ruutinen ikkuna  |
| Erytispiirteet         | Nurkissa pilasterit, joiden alaosa nauhaharkotettu, ei jalustaa, ylhäällä pienet kapiteelit<br>Pihalla iso umpikuisti, jossa 2 sisäänkäyntiovea, ovet uusittu |
| Muuta                  |   |

## Rakennus 2, aitta

| Aihe                   | Inventoitu tieto   |
|------------------------|--|
| Pysyvä rakennustunnus  | -  |
| Rakennustyyppi         | talousrakennus, aitta                                    |
| Nykyinen käyttö        | varasto  |
| Alkuperäinen käyttö    | jyvääitta, vaateaitta                                    |
| Rakennusaika / ajoitus | 1800-luku (rakennuksen ulkoasun perusteella), 1922 (RHR) |
| Ajoituselite           | -  |
| Suunnittelija          | -  |

| Aihe                   | Inventoitu tieto  |
|------------------------|---|
| <b>Kerrosluke</b>      | 2   |
| <b>Perusta</b>         | nurkkakivet   |
| <b>Runko</b>           | hirsi   |
| <b>Kattomuoto</b>      | harja   |
| <b>Kate</b>            | kattohuopa kolmiorimoilla (musta)                         |
| <b>Vuoraus</b>         | yläosa laudoitettu, samoin kadunpuoli, muuten vuoraamaton |
| <b>Ulkovärit</b>       | keltainen, valkoinen listoitus                            |
| <b>Ikkunat</b>         | ei ikkunoita  |
| <b>Erityispiirteet</b> |   |
| <b>Muuta</b>           |   |

**Rakennus 3, talousrakennus**

| Aihe                          | Inventoitu tieto  |
|-------------------------------|---|
| <b>Pysyvä rakennustunnus</b>  | -   |
| <b>Rakennustyyppi</b>         | talousrakennus  |
| <b>Nykyinen käyttö</b>        | sauna   |
| <b>Alkuperäinen käyttö</b>    | pesutupa/sauna  |
| <b>Rakennusaika / ajoitus</b> | 1900-luvun alku? (rakennuksen ulkoasun perusteella), 1900 (RHR) |
| <b>Ajoituselite</b>           | -   |
| <b>Suunnittelija</b>          | -   |
| <b>Kerrosluke</b>             | 1   |
| <b>Perusta</b>                | nurkkakivet   |
| <b>Runko</b>                  | hirsi   |
| <b>Kattomuoto</b>             | harjakatto  |
| <b>Kate</b>                   | kattohuopa (musta)  |
| <b>Vuoraus</b>                | pystypeiterimalaudoitus päädyssä, sivuilla hirret               |
| <b>Ulkovärit</b>              | punamulta   |
| <b>Ikkunat</b>                | 2-ruutiset pienet pystyikkunat                                  |
| <b>Erityispiirteet</b>        |   |
| <b>Muuta</b>                  |   |

**11. RAKENNUSHISTORIA**

Asuinrakennuksen itäpääty saattaa olla länsipäätyä vanhempi. 1920-luvulla rakennuksessa on asunut konsuli Tage Unnbom, jonka opettajapuolison (os. Lahdenperä) veli on rakentanut talon. Asuinrakennus saattaa olla myös arvioitua vanhempi, ainakin vuoden 1915 tonttikartassa nykyisen rakennuksen paikalla on rakennus, jossa mm. kellarin sisäänkäynti on nykyistä vastaavalla paikalla. Kartan perusteella on ajateltavissa, että rakennus on pääosin arvioitua ainakin jonkin verran vanhempi ja että länsipäädyn laajennus olisi tehty vuosina 1918-1920.

Tontilta on purettu tontin luoteiskulmassa ollut talousrakennus.

Paulaharjun mukaan tontin on omistanut 1850- ja 60-luvuilla kauppiaan leski.

**Aiempi inventointi**

-

**12. LÄHIYMPÄRISTÖ**

Kohde sijaitsee Corténkadun ja Kauppakadun kulmassa. Kadun kulmauksesta näkyy hyvin Raahen kirkolle. Viereisissä kortteleissa Kauppakadun varrella on entisiä liiketiloja. Pohjoispuoliselta tontilta on purettu vanha asuinrakennus kadunvarresta ja tontin takaosassa on uusi asuinrakennus, jonka sijoittelu rikkoo muuten yhtenäistä katunäkymää.

Kohteen asuinrakennus ja aitta rajaavat Corténkatua. Kauppakadun varrella ei ole rakennuksia. Tonttia rajaa aita sekä Corténkadun että kauppakadun varrella. Portti on asuinrakennuksen vieressä. Portinpylväiden päitä suojaa harjakattomainen laudoitus. Portti on rimoista tehty.

### 13. SÄILYMISEDELLYTYKSET

Kohteen asuinrakennus on suojeltu sr-merkinnällä ja aitta kadun varrella sh-merkinnällä (Akm 95, 14.3.1986).

### 14. LUETTELOINTIPERUSTE

#### Arviointi

Historialliset todistusarvot: Kohteella on historiallista todistusarvoa sen ollessa osa Raahen historiallista puukaupunkia. Vastaavia viimeistään 1900-luvun alkuun mennessä rakentuneita kohteita on muitakin tarkastelualueella, mutta pihapiiriltään yhtä hyvin kokonaisuutensa säilyttäneitä kohteita on selvästi vähemmän.

Rakennushistorialliset arvot: Kohteen rakennukset ovat Raahen vanhalle kaupungille tyypillisiä puurakennuksia. Asuintalon julkisivuissa näkyy selvästi Raahen vanhalle kaupungille tyypillinen puuempire etenkin alaosaan nauhaharkotetuissa kulmapilastereissa sekä ikkunoiden palkistokehyksissä. Lisäksi pihajulkisivua jäsentää ikkunoiden alareunassa oleva vaakalista. Kadun varressa sijaitseva yksikerroksinen ullakollinen asuinrakennus sekä katulinjassa kiinni oleva aitta ilmentävät hyvin Raahen palon jälkeen kaavoituksessa tavoiteltua kaupunkikuvaa: matalien rakennusten tiiviisti rajaamia katuja.

Historialliset arvot: Kohde ilmentää hyvin toimeentulevien virkamiesten ja kauppiaiden asuinrakentamista.

Maisema- ja ympäristöhistorialliset arvot: Kohde ilmentää merenkulun myötä kasvaneen ja vaurastuneen kaupungin kehitystä sekä asukasryhmien monipuolistumista alkujaan vain porvarien asuttamassa kaupungissa.

Säilyneisyysarvot: Kohde on säilynyt melko hyvin 1900-luvun alkua vastaavassa asussaan sekä pihapiirin rakennuskannan että rakennusten ulkoasun osalta. Koska asuinrakennuksen ajoitus jäi epäselväksi, kohteen autenttisuutta ja kerrostuneisuutta on vaikea arvioida. Kohde on kuitenkin kauniisti patinoitunut. Kohde ilmentää rakennustavan jatkuvuutta Raahen vanhassa kaupungissa Raahen palon jälkeen aina 1900-luvun alkupuoliskolle asti.

Taiteelliset ja visuaaliset arvot: Kohde on tärkeä osa Raahen vanhan kaupungin puuempireä ilmentävää rakennuskantaa ja tärkeä osa katunäkymää.

Identiteetti- ja symbolimerkitykset: Kohde edustaa virkamiesten asumista Raahen vanhassa kaupungissa. Kohteella on tämän takia merkitystä Raahen identiteetille merenkulun myötä vaurastuneena kaupunkina.

#### Arvotus / arvotusvaihe

(R) puuempire, palon jälkeinen kaavoitus, (H) lähinnä virkamiesten ja kauppiaiden asutushistoria, (M) katunäkymät, pihapiirin alkuperäisen luonteen hahmottuminen.

Kohde on paikallisesti merkittävä ja sen vanha rakennuskanta suositellaan säilyttämään. Kohde on osa valtakunnallisesti merkittävää aluetta Raahen Pekkatori ja ruutukaava-alueen puutalokorttelit (RKY 2009) ja osa sen valtakunnallisesti merkittävää kohdetta Corténkatu.

**15. Rakennushistoriallinen (R)** kyllä

**16. Historiallinen (H)** ei

**17. Maisemallinen (M)** kyllä

### 18. OTE PERUS-/MAASTOKARTASTA 1 : 20 000

-

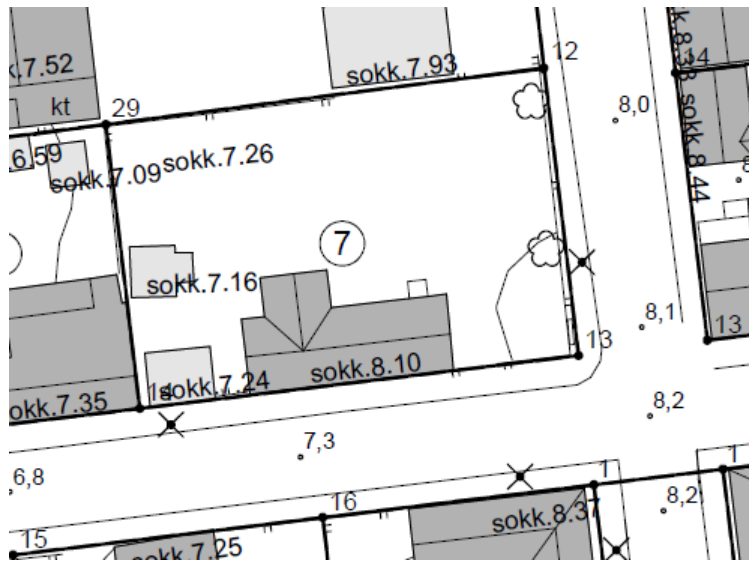
**18.b OTE KANTAKARTASTA / ASEMAPIIRROS**

Kuva 1. Ote kantakartasta kohteen pihapiiristä.

**19. POHJAPIIRROS**

-

**19.b JULKISIVUT**

-

**20. VALOKUVAT**

Kuva 2. Kohteen asuinrakennus ja aitta rajaavat Corténkadun katunäkymää. Tonttia rajaavassa aidassa on portti asuinrakennuksen itäpuolella. Rakennusten ulkonäköä on kuvailtu edellä luvussa "Rakennuksen kuvaus".





Kuva 3. Kohteen asuinrakennuksessa on pihan puolella iso umpikuisti, josta on sisäänkäynti rakennukseen sekä kulku ullakkokerrokseen. Kellariin on myös sisäänkäynti pihalta. Pihajulkisivussa ei ole haukkaikkunoita. Rakennuksen ulkonäköä on kuvailtu edellä luvussa "Rakennuksen kuvaus".



Kuva 4. Kuvassa keskellä näkyy kohteen aitta ja sauna pihalta kuvattuna. Aitan pihan puoleinen julkisivu on vuoraamaton. Rakennusten ulkonäköä on kuvailtu edellä luvussa "Rakennuksen kuvaus".

## 21. LÄHTEET (kirjallisuus, piirustukset, asiakirjat)

### Kirjallisuus

– Samuli Paulaharju (1925): Wanha Raahe

**Piirustukset**

–

**Asiakirjat**

– Kartta ”Raahen kaupungin tonttikartta 1. osa” 1915

**Sähköiset lähteet**

–

**Aiempi inventointi**

–

**22. LIITTEET**

**KUVALIITTEET**

–

**Valokuvat:**

**23. SUULLISTA TIETOA ANTANEET**

– Leena Pohjamo, 25.6.2020

**24. INVENTOIJJA, päiväys**

Minttu Kervinen, 25.6.2020

## KOHDEINVENTOINTILOMAKE

## 0. PERUSTIEDOT

| Kohdetiedot                       | Annettu tieto                        |
|-----------------------------------|--------------------------------------|
| 1. Maakunta                       | Pohjois-Pohjanmaa                    |
| 2. Kunta, kuntanro                | Raahe, 678                           |
| 3. Kohde                          | <b>11. Kauppakatu 10:n pihapiiri</b> |
| 3.b Kohdetyyppi                   | asuminen                             |
| 4. Kylä / Tila, rekisterinumero   | -                                    |
| 5. Kaupunginosa / Kortteli / Talo | Vanha kaupunki II-6                  |
| 6. Kohdetyyppi                    | -                                    |
| 7. Peruskartta / Koordinaatit     | ETRS-GK24 / P lukema, I lukema       |
| 8. Osoite                         | Kauppakatu 11                        |
| 9. Omistajatyyppe                 | yksityinen                           |

## 10. RAKENNUKSEN KUVAUS

## Rakennus nro, nimi

| Aihe                   | Inventoitu tieto  |
|------------------------|---|
| Pysyvä rakennustunnus  | -   |
| Rakennustyyppi         | asuinrakennus   |
| Nykyinen käyttö        | asuinrakennus   |
| Alkuperäinen käyttö    | asuinrakennus   |
| Rakennusaika / ajoitus | 1808 (kaupungin kaavoituksesta saatu tieto), omistaja arveli rakennuksen olevan 1830-luvulta, 1900 (RHR)  |
| Ajoituselite           | -   |
| Suunnittelija          | -   |
| Kerrosluku             | 1 + ullakko + kellari   |
| Perusta                | lokokivi, kuistilla betonilaatta  |
| Runko                  | hirsi   |
| Kattomuoto             | satula  |
| Kate                   | saumapelti  |
| Vuoraus                | vaakalaudoitus  |
| Ulkovärit              | keltainen, valkoinen listoitus  |
| Ikkunat                | 6-ruutuiset vanhat pienet pystyikkunat palkistokehyksin, ikkunoissa säilynyt myös vanhoja lasia   |
| Erityispiirteet        | Satulakattoinen umpikuisti, uudehko sininen ovi, jonka vierellä kapeat 3-ruutuiset pystyikkunat ja yllä 3-ruutuinen vaakakikkuna, oviaukkoa kehystää palkistokehyks<br>Nurkissa on harkotetut reunapilasterit, joiden kapiteelien profiili vastaa kattolistan profiilia, Ikkunoiden alla vaakalista |
| Muuta                  |   |

## Rakennus nro, nimi

| Aihe                  | Inventoitu tieto   |
|-----------------------|--|
| Pysyvä rakennustunnus | -  |
| Rakennustyyppi        | talousrakennus   |
| Nykyinen käyttö       | talousrakennus   |
| Alkuperäinen käyttö   | talousrakennus; pakaritupa, asuinmökki, liiteri, makasiini, syytinkirakennus |

| Aihe                          | Inventoitu tieto  |
|-------------------------------|---|
| <b>Rakennusaika / ajoitus</b> | vanhimmat osat 1800-luku (omistajalta saatu tieto), uusimmat 1970-luku (omistajalta saatu tieto)  |
| <b>Ajoitusselite</b>          | -   |
| <b>Suunnittelija</b>          | -   |
| <b>Kerrosluvu</b>             | 1   |
| <b>Perusta</b>                | nurkkakivet (painuneet), luonnonkivet, betoni   |
| <b>Runko</b>                  | hirsi- ja rankorakenne  |
| <b>Kattomuoto</b>             | satula  |
| <b>Kate</b>                   | kattohuopa (musta)  |
| <b>Vuoraus</b>                | osin pystypeiterima, osin vuoraamaton, osin vaakalaudoitus, katujulkisivu vaakalaudoitettu  |
| <b>Ulkovärit</b>              | pihan puolella punamulta, kadun puolella keltainen, valkoinen listoitus ja keltaiset ovet   |
| <b>Ikkunat</b>                | 4-ruutuiset pystyikkunat, yksinkertaiset koristeettomat kehukset  |
| <b>Erityispiirteet</b>        | <p>Rakennus koostuu useammasta, toisissaan ja päärakennuksessa kiinniolevasta osasta, jotka päärakennuksesta alkaen ovat seuraavat:</p> <ol style="list-style-type: none"> <li>1) 1970-luvun uudisosa, joka on korvannut paikalla olleen pakarituksen, rankorakenne, osin hirttä, pystypeiterimavuoraus</li> <li>2) seminaarilaisille vuokralla ollut asuinmökki, vuoraamaton hirsirakenne, pitkät nurkat, avokuisti, luultavasti 1800-luvulta</li> <li>3) liiteri, rankorakenne, pystypeiterimavuoraus, rakennettu ennen 1920-lukua</li> <li>4) makasiini, vuoraamaton hirsirakenne, pitkät koteloidut nurkat, luultavasti 1800-luvulta</li> <li>5) varasto, perämökin entinen eteinen, vuoraamaton hirsirakenne</li> <li>6) perämökki, entinen syytinkirakennus, jossa ollut myös vuokralaisia, hirsirakenne, pitkät nurkat osin koteloidut, vaakavuoraus, kokonaisuuden vanhin osa 1800-luvulta</li> </ol> <p>Rakennuksen kadun puoleinen julkisivu on yhtenäisesti verhoiltu vaakalaudoituksella, joka muodostaa pitkän aitamaisen näkymän kadulle, erillisten rakennusosien perustusten eläessä katujulkisivu on alkanut aaltoilla</p> |

**Muuta****Rakennus nro, nimi**

| Aihe                          | Inventoitu tieto                   |
|-------------------------------|------------------------------------|
| <b>Pysyvä rakennustunnus</b>  | -                                  |
| <b>Rakennustyyppi</b>         | talousrakennus                     |
| <b>Nykyinen käyttö</b>        | tyhjillään                         |
| <b>Alkuperäinen käyttö</b>    | sauna                              |
| <b>Rakennusaika / ajoitus</b> | 1863 (hirsistä löytynyt vuosiluku) |
| <b>Ajoitusselite</b>          | -                                  |
| <b>Suunnittelija</b>          | -                                  |
| <b>Kerrosluvu</b>             | 1                                  |
| <b>Perusta</b>                | nurkkakivet (painuneet)            |
| <b>Runko</b>                  | hirsi                              |
| <b>Kattomuoto</b>             | satula                             |
| <b>Kate</b>                   | käsin saumattu peltikate           |

| Aihe            | Inventoitu tieto              |
|-----------------|-------------------------------|
| Vuoraus         | vaakalaudoitus                |
| Ulkovärit       | punainen, valkoinen listoitus |
| Ikkunat         | neliö, aukko peitetty levyllä |
| Erityispiirteet |                               |
| Muuta           |                               |

## 11. RAKENNUSHISTORIA

Kaupungin kaavoituksesta saadun tiedon mukaan kohteen päärakennus olisi vuodelta 1808 eli Raahen paloa edeltäneeltä ajalta. Kohteen omistaja arveli rakennuksen olevan 1830-luvulta. Ensimmäiset kauppakirjat ovat 1860-luvulta.

Päärakennuksessa on ollut umpikuisti ainakin 1900-luvun alusta asti. Se näkyy vuoden 1915 kartassa. Asuinrakennusta on kunnostettu 1920-luvulla, kun se on siirtynyt nykyisen omistajan isovanhemmille. 1940-50-luvulla otetussa valokuvassa rakennuksen vuoraus ja ikkuna-aukotus vastaa nykyistä kuistia lukuun ottamatta. Rakennuksen vesikatteena on kuvassa kattotiilet. Kuistia on uudistettu 1970-luvulla, jolloin kuistin perustukset on uusittu ja sisäportaat korvattu ulkoportilla. Samalla ovea on nostettu ylemmäs ja oven yläpuolella ollut 9-ruutuinen ikkuna on korvattu 3-ruutuisella vaakaikkunalla. Vanha ulko-ovi on uusittu myös 1970-luvulla.

Rakennuksen alla on holvikellari, jonne on sisäänkäynti vain ulkokautta. Kellarin ulkomuoraus on uusittu vuonna 2019. Muurauksessa on käytetty tontilla olleen pakarituvan piipun tiiliä.

Päärakennuksen sivulla on talousrakennusten rivistö Saaristokadun varrella. Talousrakennusrivistö koostuu useammasta rakennusosasta. Vuoden 1915 kartan mukaan rivistö on ollut yhtenäinen ja sen kummassakin päässä on ollut asuinrakennuksia. Päärakennuksessa kiinni ollut pakaritupa on korvattu uudisosalla 1970-luvulla, muut osat on rakennettu ennen 1920-lukua vanhimman osan ollessa rakennusrivistön itäpäässä oleva syytinkirakennus 1800-luvulta. Se on luultavasti samoilta ajoilta kuin päärakennuskin.

Tontin perältä on purettu viimeistään 1970-luvulla navetta ja huussi. Niiden kanssa samassa rakennusrivistössä sijainnut entinen sauna on edelleen jäljellä.

Paulaharjun mukaan tontin on omistanut 1850- ja 60-luvuilla merimiehen leski, merimies, kirjuri ja merimies. Nykyisen omistajan mukaan päärakennuksessa on asunut pääasiassa merimiehen leskiä 1800-luvulla. Talousrakennusrivistössä on ollut yhdessä tuvassa seminaarilaisia vuokralla ja päädyssä olevassa syytinkirakennuksessa myös vuokralaisia.

### Aiempi inventointi

-

## 12. LÄHIYMPÄRISTÖ

Tontti sijaitsee Kauppakadun ja Saaristokadun risteyksessä. Saaristokadun varrella on säilynyt runsaasti hieman kohteen päärakennusta vaatimattomampia merimiesten ja käsityöläisten asuinrakennuksia. Myös Kauppakadun pohjoispäässä on myös säilynyt vanhoja asuinrakennuksia. Niiden julkisivut on detaljoitu vanhalle Raahelle tyypilliseen tapaan ja hieman rikkaammin kuin Saaristokadun varren rakennusten.

Talousrakennusten rivistö rajaa tonttia Saaristokadun puolelta. Päärakennus sijoittuu Kauppakadun varrelle. Pihaa rajaa myös aita Kauppakadun puolelta. Aidassa on pihatien kohdalla aukko, mutta portti puuttuu.

Pihalta näkyy Raahen kirkon tornin huippu.

## 13. SÄILYMISEDELLYTYKSET

Kohteen päärakennus on suojeltu sr-merkinnällä ja erillinen talousrakennus sh-merkinnällä, kaavasta ei käy ilmi kumpi merkintä koskee päärakennuksessa kiinni olevaa talousrakennusten rivistöä (Akm 109, 16.9.1988)

## 14. LUETTELOINTIPERUSTE

### Arviointi

Historialliset todistusarvot: Kohteella on historiallista todistusarvoa sen ollessa osa Raahan historiallista puukaupunkia. Vastaavia 1800-luvun alkupuoliskolla rakentuneita kohteita on jonkin verran tarkastelualueella, mutta pihapiiriltään yhtä hyvin kokonaisuutensa säilyttäneitä kohteita on selvästi vähemmän.

Rakennushistorialliset arvot: Kohteen rakennukset ovat Raahan vanhalle kaupungille tyypillisiä puurakennuksia. Asuintalon julkisivuissa näkyy selvästi Raahan vanhalle kaupungille tyypillinen puuempire etenkin harkotetuissa kulmapilastereissa, ikkunoiden alareunan vaakalistassa sekä ikkunoiden palkistokehyksissä. Kadun varressa sijaitseva yksikerroksinen ullakollinen asuinrakennus sekä katulinjassa kiinni oleva piharakennusrivistö ilmentävät hyvin Raahan palon jälkeen kaavoituksessa tavoiteltua kaupunkikuvaa: matalien rakennusten tiiviisti rajaamia katuja.

Historialliset arvot: Kohde ilmentää hyvin merimiesten asuinrakentamista 1800-luvulla sekä sivuelinkeinona harjoitettua asuinhuoneiden vuokraamista seminaarilaisille.

Maisema- ja ympäristöhistorialliset arvot: Kohde ilmentää merenkulun myötä kasvaneen ja vaurastuneen kaupungin kehitystä sekä asukasryhmien monipuolistumista alkujaan vain porvarien asuttamassa kaupungissa.

Säilyneisyysarvot: Kohde on säilynyt melko hyvin 1800-lukua vastaavassa asussaan sekä pihapiirin rakennuskannan että rakennusten ulkoasun osalta. Ajallista kerroksellisuutta kohteeseen tuo sisäänkäynti kuistin uusiminen sekä talousrakennussiiven uusitut rakennusosat. Asumisen jatkuvuus ilmenee talousrakennussiivessä tehdyissä käyttötarkoituksen muutoksissa. Kohteen autenttisuutta heikentää navetan purkamisen tontilta. Kohde on kauniisti patinoitunut. Pihapiirin alkuperäinen luonne on vielä hahmotettavissa. Kohde ilmentää rakennustavan jatkuvuutta Raahan vanhassa kaupungissa 1800-luvun alusta aina 1900-luvun alkupuoliskolle asti.

Taiteelliset ja visuaaliset arvot: Kohde on tärkeä osa Raahan vanhan kaupungin puuempireä ilmentävää rakennuskantaa ja tärkeä osa katunäkymiä sekä Kauppakadulla että Saaristokadulla. Talousrakennusten pitkä rivistö korostuu Saaristokadun katunäkymässä.

Identiteetti- ja symbolimerkitykset: Kohde edustaa Raahan vanhan kaupungin laidalle sijoittuvaa vauraampaa käsityöläisten ja merimiesten asuinrakentamista. Kohteella on tämän takia merkitystä Raahan identiteetille merenkulun myötä vaurastuneena kaupunkina.

### Arvotus / arvotusvaihe

(R)puuempire, palon jälkeinen kaavoitus, (H) merimiesten asutushistoria, (M) katunäkymät, pihapiirin alkuperäisen luonteen hahmottuminen.

Kohde on paikallisesti merkittävä ja sen vanha rakennuskanta suositellaan säilyttämään. Kohde on osa valtakunnallisesti merkittävää aluetta Raahan Pekkatori ja ruutukaava-alueen puutalokorttelit (RKY 2009) ja osa sen valtakunnallisesti merkittävää kohdetta Saaristokatu.

**15. Rakennushistoriallinen (R) kyllä**

**16. Historiallinen (H) kyllä**

**17. Maisemallinen (M) kyllä**

## 18. OTE PERUS-/MAASTOKARTASTA 1 : 20 000

-

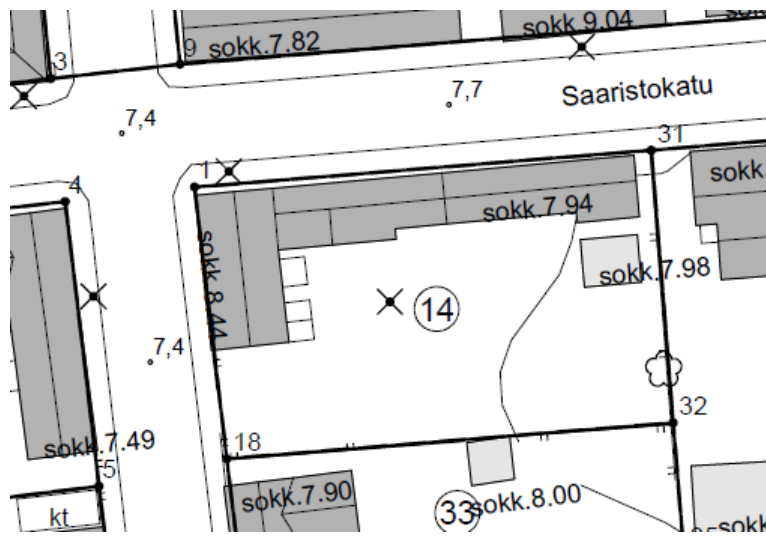
**18.b OTE KANTAKARTASTA / ASEMAPIIRROS**

Kuva 1. Ote kantakartasta kohteen pihapiiristä.

**19. POHJAPIIRROS**

-

**19.b JULKISIVUT**

-

**20. VALOKUVAT**

Kuva 2 Kohteen päärakennus ja lauta-aita Kauppakadun puolella. Aidassa on pilarien rajaama aukko nurmeltuneelle pihatielle, mutta ei porttia. Rakennuksen ulkonäköä on kuvailtu edellä luvussa "Rakennuksen kuvaus".



*Kuva 3 Kohteen päärakennuksen pääty Saaristokadun puolella. Rakennuksella on melko korkea kivijalka lohkokivistä ja julkisivua jäsentää koristeelliset nurkkapilasterit ja vaakalista ikkunoiden alla. Rakennuksen ulkonäköä on kuvailtu edellä luvussa "Rakennuksen kuvaus".*



*Kuva 4 Kohteen talousrakennukset on vuorattu yhtenäisesti vaakalaudoituksella Saaristokadun puolella. Talousrakennusten ollessa matalia vaikutelma on aitamainen. Useasta eri rakennusosasta koostuvan rakennusrivistön perustukset ovat eläneet ja saaneet seinän aaltoilemaan. Taustalla näkyy Raahen kirkon torni. Rakennuksen ulkonäköä on kuvailtu edellä luvussa "Rakennuksen kuvaus".*





Kuva 5 Kohteen päärakennuksen pihan puoleisella julkisivulla on sisäänkäynti umpikuistin kautta. Kuistin vieressä on kellarin matala sisäänkäynti. Talousrakennusten rivistö on kiinni päärakennuksessa. Kuvan oikeassa reunassa näkyy entisen pakarin paikalle 1970-luvulla tehty uudisosa. Rakennuksen ulkonäköä on kuvailtu edellä luvussa "Rakennuksen kuvaus".



Kuva 6 Kohteen päärakennus, pakaritupa ja asuinmökki 1940-50 -luvulla otetussa valokuvassa. Kuvassa päärakennus vastaa hahmoltaan, vuoraukseltaan ja ikkuna-aukotukseltaan nykyistä, mutta siinä on vesikatteena tiilet saumapellin sijasta. Kulmittain asuinrakennukseen nähden on pakaritupa, jonka paikalle on 1970-luvulla rakennettu uudisosa. Kuvan oikeassa reunassa pakarituvan vieressä näkyy asuinmökkiä ja sen ikkuna. Ikkuna on edelleen paikallaan. Kuvan etualalla näkyy pihalla olleen keittiötarhan hyötykasveja. Rakennuksen ulkonäköä on kuvailtu edellä luvussa "Rakennuksen kuvaus". Kuvälähde: Airi Ruohosen omistuksessa oleva valokuva 1940-50 -luvulta.



Kuva 7 Talousrakennusrivistössä on päärakennuksen vieressä 1970-luvulla entisen pakarituvan tilalle tehty uudisosa. Rakennuksen ulkonäköä on kuvailtu edellä luvussa "Rakennuksen kuvaus".



Kuva 8 Uudisosan vieressä on hirsirakenteinen asuinmökki, jota on vuokrattu seminaarilaisille. Asuinmökkin ikkunana on pieni 4-ruutuinen pystyikkuna, joka näkyy myös 1940-50 -luvulla otetussa valokuvassa. Asuinmökkin sisäänkäynnin edustalla on avokuisti, joka on tehty 1970-luvun korjausten yhteydessä. Rakennuksen ulkonäköä on kuvailtu edellä luvussa "Rakennuksen kuvaus".



Kuva 9 Asuinmökkin vieressä on rankorakenteinen liiteri. Liiterin ovi on matala, keltaiseksi maalattu lautaovi. Sen yllä on pieni 4-ruutuinen ikkuna. Liiterin räystääslinja on hieman korkeammalla kuin asuinmökkin. Kuvan oikeassa reunassa näkyy hirsirakenteista makasiinia. Makasiinin ovi on samanlainen kuin liiterin ovi. Rakennuksen ulkonäköä on kuvailtu edellä luvussa "Rakennuksen kuvaus".



Kuva 10 Makasiinin vieressä on hirsirakenteinen varasto, joka alkujaan on ollut perämökin eteinen. Oviaukko on matala ja ovena on keltaiseksi maalattu lautaovi. Oven vieressä on neliruutuinen pystyikkuna. Kuvan oikeassa reunassa näkyy varsinaista perämökkiä. Se on runkosyvyydeltään hieman syvempi ja räystääslinja on hieman korkeammalla kuin eteisosan. Rakennuksen ulkonäköä on kuvailtu edellä luvussa "Rakennuksen kuvaus".



*Kuva 11 Kuvan vasemmassa reunassa näkyy perämökin eteistä ja ovi, keskellä kuvaa on perämökki. Perämökissä on 4-ruutuinen pystyikkuna. Kuvan oikeassa reunassa näkyy erillinen saunarakennus. Sen ja perämökin väliin jää vain kapea aukko. Aukosta näkyy viereisen tontin uudisrakennusta.*



*Kuva 12 Tontin perällä on entinen sauna. Alkujaan rakennus on ollut pidempi ja siihen sijoittunut navetta ja huussi. Rakennus on tyhjiällä tällä hetkellä, eikä sitä käytetä saunana. Ikkuna-aukko on peitetty levyllä, mutta se on kooltaan vastaava kuin 1930-luvun valokuvan ikkuna. Saunamökin vesikate on käsin saumattua peltiä, joka erottuu myös 1930-luvun valokuvasta.*



Kuva 13 Kohteen talousrakennusrivistö sekä tontin perällä ollut rakennus 1930-luvun alussa. Talousrakennusrivistössä näkyy vasemmalta alkaen liiteri, makasiini, perämökin eteinen ikkunoineen ja perämökki. Perämökin eteisen sivulla, nykyisen oven kohdalla, on pieni ulkoneva umpikuisti. Mökin ikkuna ei hahmotu kuvasta. Kuvassa mökissä on savupiippu, joka on myöhemmin purettu pois. Kuvassa näkyy myös osittain tontin perällä ollut talousrakennus, johon sijoittui sauna, navetta ja huussi. Navetta ja huussi on purettu viimeistään 1970-luvulla. Sauna on edelleen jäljellä. Kuvalähde: Airi Ruohosen omistuksessa oleva valokuva 1930-luvun alusta.

## 21. LÄHTEET (kirjallisuus, piirustukset, asiakirjat)

### Kirjallisuus

– Samuli Paulaharju (1925): Wanha Raahе

### Piirustukset

–

### Asiakirjat

– Kartta ”Raahen kaupungin tonttikartta 1. osa” 1915

### Sähköiset lähteet

–

### Aiempi inventointi

–

## 22. LIITTEET

### KUVALIITTEET

–

### Valokuvat:

## 23. SUULLISTA TIETOA ANTANEET

– Airi Ruohonen, Ahti Saukko-oja, 23.6.2020

## 24. INVENTOIJJA, päiväys

Minttu Kervinen, (23.6.2020),

## KOHDEINVENTOINTILOMAKE

## 0. PERUSTIEDOT

| Kohdetiedot                       | Annettu tieto                         |
|-----------------------------------|---------------------------------------|
| 1. Maakunta                       | Pohjois-Pohjanmaa                     |
| 2. Kunta, kunnanro                | Raahe, 678                            |
| 3. Kohde                          | <b>12, Kauppakatu 20 pihapiiri</b>    |
| 3.b Kohdetyyppi                   | asuminen, liike-elämä ja kaupankäynti |
| 4. Kylä / Tila, rekisterinumero   | 678-2-6-19                            |
| 5. Kaupunginosa / Kortteli / Talo | Vanha kaupunki II-6                   |
| 6. Kohdetyyppi                    | -                                     |
| 7. Peruskartta / Koordinaatit     | ETRS-GK24 / P lukema, I lukema        |
| 8. Osoite                         | -                                     |
| 9. Omistajatyyppi                 | yksityinen                            |

## 10. RAKENNUKSEN KUVAUS

## Rakennus 1, asuinrakennus (katujen kulmassa)

| Aihe                   | Inventoitu tieto  |
|------------------------|---|
| Pysyvä rakennustunnus  | -   |
| Rakennustyyppi         | asuinrakennus, liikerakennus  |
| Nykyinen käyttö        | asuinrakennus   |
| Alkuperäinen käyttö    | asuinrakennus   |
| Rakennusaika / ajoitus | 1864 (kaupungin kaavoituksesta saatu tieto), nykyisen omistajan entiseltä asukkaalta saaman tiedon mukaan 1840-luku, 1864 (RHR)   |
| Ajoituselite           | -   |
| Suunnittelija          | -   |
| Kerrosluvu             | 1 + vintti + kellari  |
| Perusta                | kiviharkot kadun puolella (raahelaisen kivisepäen tekemät), pihan puolella betoni   |
| Runko                  | hirsi   |
| Kattomuoto             | harja   |
| Kate                   | saumapelti (vanha), tarkoitus maalata   |
| Vuoraus                | vaakalaudoitus  |
| Ulkovärit              | vaalean harmaa, valkoinen listoitus (rakennus aiotaan maalata)  |
| Ikkunat                | 6-ruutuiset vanhat pystyikkunat palkistokehyksin, haukkaikkunat, kellarissa 3-ruutuiset vaakaikkunat ja 1-ruutuiset isot vaakaikkunat   |
| Erityispiirteet        | Nurkkapilasterit, joiden ala- ja yläosa nauhaharkotettu, keskiosa piiloponttilautaa, pienet kapiteelit ja jalustat eri osien välissä<br>Kadunkulmassa kellarikerros muutettu liiketilaksi, johon avattu isommat ikkunat ja sisäänkäynti kadulta<br>Pihan puolella on lapekattoinen umpikuisti, jonka päädyistä sisäänkäynti |
| Muuta                  |   |

## Rakennus 2, asuinrakennus (Kauppakadun varrella)

| Aihe                  | Inventoitu tieto |
|-----------------------|------------------|
| Pysyvä rakennustunnus | -                |
| Rakennustyyppi        | asuinrakennus    |
| Nykyinen käyttö       | asuinrakennus    |
| Alkuperäinen käyttö   | asuinrakennus    |

| Aihe                   | Inventoitu tieto   |
|------------------------|--|
| Rakennusaika / ajoitus | Samalta ajalta kuin päätalo, 1840-1860 -luvulta (omistajan mukaan), 1900 (RHR) |
| Ajoitusselite          | -  |
| Suunnittelija          | -  |
| Kerrosluvu             | 1 + ullakko  |
| Perusta                | porakivi, pihan puolella luonnonkivi, uuden kuistin alla betoni,               |
| Runko                  | hirsi  |
| Kattomuoto             | harja  |
| Kate                   | saumapelti (harmaa)  |
| Vuoraus                | vaakalaudoitus   |
| Ulkovärit              | vaaleanpunainen, valkoinen listoitus   |
| Ikkunat                | 6-ruutuiset pystyikkunat palkistokehyksin                                      |
| Erityispiirteet        | Pihan puolella umpikuisti  |
| Muuta                  |  |

## 11. RAKENNUSHISTORIA

Tontilla on asunut merimiehiä ja kapteeneita 1850-60 -luvuilla nykyisen omistajan kokoaman aineiston perusteella.

Isomman asuinrakennuksen keittiötä on remontoitu 1920-luvulla, jolloin myös ikkunoiden paikkoja on siirretty. Rakennuksen kivijalkaa on nostettu 1950-luvulla, jolloin kivijalkaan on tehty liiketiloja. Pihalla on aiemmin ollut mutterikuisti ja nykyinen lapekattoinen kuisti on luultavasti 1950-luvulta. Rakennuksessa on toiminut ainakin Niemen autokoulu ja Konttorikone, kellaritiloissa on myös kylmähuone.

Pienempää asuinrakennusta on laajennettu jossain kohtaa kohti isompaa asuinrakennusta. Mökissä on ollut seminaarilaisia vuokralla. Rakennuksessa on ollut myös toinen ovi pihan puolelle, mutta se on laitettu aikaa sitten umpeen. Rakennusta on kunnostettu 1990-luvun lopulla, jolloin toinen savupiippu on purettu ja kuisti korvattu uudella kuistilla, jonne sijoittuu wc-tilat ja keittiö.

Pihapiiriin on 2000-luvulla rakennettu autotalli.

### Aiempi inventointi

-

## 12. LÄHIYMPÄRISTÖ

Kohde sijaitsee Corténkadun ja Kauppakadun kulmassa. Kadun kulmuksesta näkyy hyvin Raahen kirkolle. Viereisissä kortteleissa Kauppakadun varrella on entisiä liiketiloja, mutta kohteen eteläpuolisen korttelin rakennuskanta on uudistunut risteyksessä. Kohde on Kauppakadun varrella pohjoisin rakennus, josta edelleen hahmottuu rakennuksen käyttö liiketilana.

## 13. SÄILYMISEDELLYTYKSET

Kohteen kumpikin asuinrakennus on suojeltu sr-merkinnällä. Lisäksi isomman asuinrakennuksen itäpääty on osoitettu sh-merkinnällä (Akm 90, 3.5.1984).

## 14. LUETTELOINTIPERUSTE

### Arviointi

Historialliset todistusarvot: Kohteella on historiallista todistusarvoa sen ollessa osa Raahen historiallista puukaupunkia ja Kauppakadun varteen sijoittuneita liiketiloja. Vastaavia 1800-luvun kohteita on jonkin verran tarkastelualueella samoin kuin 1900-luvulla liiketiloina käytettyjä rakennuksia.

Rakennushistorialliset arvot: Kohteen rakennukset ovat Raahen vanhalle kaupungille tyypillisiä puurakennuksia. Isomman asuintalon julkisivuissa näkyy selvästi Raahen vanhalle kaupungille tyypillinen puuempire etenkin ala- ja yläosastaan nauhaharkotetuissa kulmapilastereissa, ullakkokerroksen haukkaikkunoiden alareunan vaakalistassa sekä ikkunoiden palkistokehyksissä. Kadun varressa sijaitsevat yksikerroksiset ullakolliset asuinrakennukset sekä

pihaportit ilmentävät hyvin Raahen palon jälkeen kaavoituksessa tavoiteltua kaupunkikuvaa: matalien rakennusten ja aitojen tiiviisti rajaamia katuja.

Historialliset arvot: Kohde ilmentää hyvin merimiesten ja kapteenien asuinrakentamista 1800-luvulla. Kohde ilmentää myös kaupankäyntiä 1900-luvulla Kauppakadun varrella.

Maisema- ja ympäristöhistorialliset arvot: Kohde ilmentää merenkulun myötä kasvaneen ja vaurastuneen kaupungin kehitystä sekä asukasryhmien monipuolistumista alkujaan vain porvariensa asuttamassa kaupungissa. Kohde ilmentää myös muutoksia kaupankäynnissä 1900-luvulla, kun kaupankäynti siirtyi ensin toreilta kauppapuoteihin 1900-luvun alussa ja autoistumisen myötä tapahtuneeseen kaupan voimakkaaseen keskittymiseen 1900-luvun loppupuolella.

Säilyneisyysarvot: Kohde on säilynyt osittain hyvin 1800-lukua vastaavassa asussaan sekä pihapiirin rakennuskannan että rakennusten ulkoasun osalta. Kohteen autenttisuutta heikentää kuitenkin pihapiirin koilliskulman 2000-luvun autotalli. Isomman asuinrakennuksen kellarikerroksessa korostuu 1900-luvun käyttötarkoitus ja ajallinen kerros, jolloin rakennuksen kellaritilaa on korotettu liiketiloiksi. Ajallista kerroksellisuutta kohteeseen tuo myös sisäänkäyntikuisti. Kohde on kauniisti patinoitunut. Kohteessa on säilynyt kaksi pihalle johtavaa porttia. Kohde ilmentää rakennustavan jatkuvuutta Raahen vanhassa kaupungissa Raahen palosta alkaen aina 1900-luvun alkupuoliskolle asti.

Taiteelliset ja visuaaliset arvot: Kohde on tärkeä osa Raahen vanhan kaupungin puuempireä ilmentävää rakennuskantaa ja tärkeä osa katunäkymiä Kauppakadulla.

Identiteetti- ja symbolimerkitykset: Kohde edustaa Raahen vanhan kaupungin vauraampaa merimiesten ja kapteenien asuinrakentamista. Kohteella on tämän takia merkitystä Raahen identiteetille merenkulun myötä vaurastuneena kaupunkina.

#### **Arvotus / arvotusvaihe**

(R) puuempire, palon jälkeinen kaavoitus, (H) merimiesten ja kapteenien asutushistoria, kaupan historia, (M) katunäkymät, rakennusten lisäksi portit.

Kohde on paikallisesti merkittävä ja sen vanha rakennuskanta suositellaan säilyttämään. Kohde on osa valtakunnallisesti merkittävää aluetta Raahen Pekkatori ja ruutukaava-alueen puutalokorttelit (RKY 2009) ja osa sen valtakunnallisesti merkittävää kohdetta Cortenkatu.

- |                                       |              |
|---------------------------------------|--------------|
| <b>15. Rakennushistoriallinen (R)</b> | <b>kyllä</b> |
| <b>16. Historiallinen (H)</b>         | <b>kyllä</b> |
| <b>17. Maisemallinen (M)</b>          | <b>kyllä</b> |

#### **18. OTE PERUS-/MAASTOKARTASTA 1 : 20 000**

-

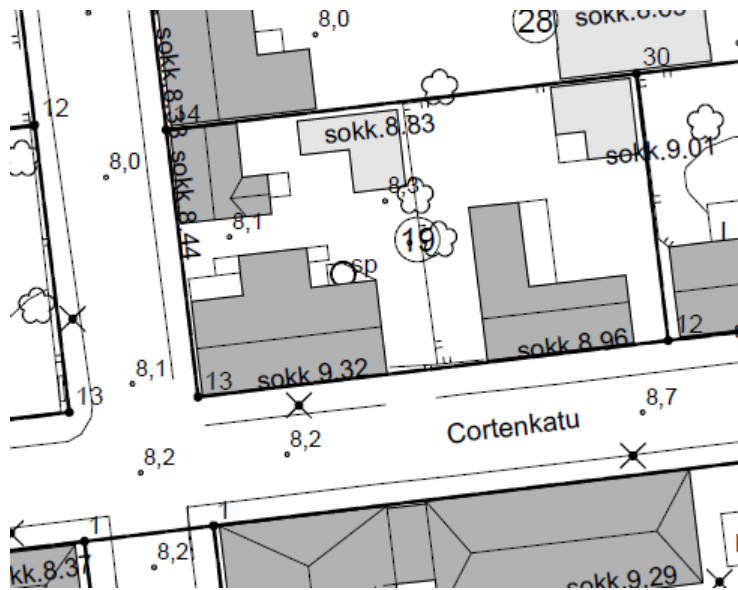

**18.b OTE KANTAKARTASTA / ASEMAPIIRROS**

Kuva 1. Ote kantakartasta kohteen pihapiiristä.

**19. POHJAPIIRROS****19.b JULKISIVUT****20. VALOKUVAT**

Kuva 2. Kohteen isomman asuinrakennuksen Corténkadun puoleinen pitkä julkisivu. Kivijalassa on kaksi isompaa ikkunaa liiketiloihin ja kaksi pienempää ikkunaa alkuperäiseen kellariin. Rakennuksen ulkonäköä on kuvailtu edellä luvussa "Rakennuksen kuvaus".



Kuva 3. Kohteen isomman asuinrakennuksen päätyjulkisivu Kauppakadulla. Kellarissa on isot ikkunat entisiin liiketiloihin ja kadulta johtaa ovi kellarin vieviin portaisiin. Isomman ja pienemmän asuintalon välissä on aita ja koristeellinen portti. Portin pylväiden päässä on pyöreät koristeet ja portin ylälaidassa on kasviaiheiset koristemaalaukset. Talojen välistä näkyy kirkon torni. Rakennusten ulkonäköä on kuvailtu edellä luvussa "Rakennuksen kuvaus".



Kuva 4. Kohteen pienempi asuinrakennus on Kauppakadun varrella. Aivan siinä kiinni on uudempi, puolitoistakerroksinen asuinrakennus. Isomman ja pienemmän asuintalon välissä on aita ja koristeellinen portti. Rakennusten ulkonäköä on kuvailtu edellä luvussa "Rakennuksen kuvaus".



Kuva 5. Pienemmän asuinrakennuksen pihan puoleisella julkisivulla on umpikuisti 1990-luvun lopulta. Ulko-ovi on uusi, mutta ikkunat ovat vanhoja kierrätysikkunoita. Rakennus sijoittuu aivan kiinni pohjoispuoliseen naapuritaloon, jonka päätyseinä on tiilivuorattu. Rakennuksen ulkonäköä on kuvailtu edellä luvussa "Rakennuksen kuvaus".

## 21. LÄHTEET (kirjallisuus, piirustukset, asiakirjat)

### Kirjallisuus

– Samuli Paulaharju (1925): Wanha Raahе

### Piirustukset

–

### Asiakirjat

– Kartta "Raahen kaupungin tonttikartta 1. osa" 1915

### Sähköiset lähteet

–

### Aiempi inventointi

–

## 22. LIITTEET

### KUVALIITTEET

–

### Valokuvat:

## 23. SUULLISTA TIETOA ANTANEET

Maria Murtomäki, 26.6.2020

## 24. INVENTOIJJA, päiväys

Minttu Kervinen, 26.6.2020

## KOHDEINVENTOINTILOMAKE

## 0. PERUSTIEDOT

| Kohdetiedot                       | Annettu tieto                      |
|-----------------------------------|------------------------------------|
| 1. Maakunta                       | Pohjois-Pohjanmaa                  |
| 2. Kunta, kunnanro                | Raahe, 678                         |
| 3. Kohde                          | <b>13, Kirkkokatu 11 pihapiiri</b> |
| 3.b Kohdetyyppi                   | asuminen                           |
| 4. Kylä / Tila, rekisterinumero   | 678-2-6-23                         |
| 5. Kaupunginosa / Kortteli / Talo | Vanha kaupunki II-6                |
| 6. Kohdetyyppi                    | -                                  |
| 7. Peruskartta / Koordinaatit     | ETRS-GK24 / P lukema, I lukema     |
| 8. Osoite                         | -                                  |
| 9. Omistajatyyppe                 | yksityinen                         |

## 10. RAKENNUKSEN KUVAUS

## Rakennus 1, asuinrakennus (eteläisempi)

| Aihe                   | Inventoitu tieto   |
|------------------------|--|
| Pysyvä rakennustunnus  | -  |
| Rakennustyyppi         | asuinrakennus  |
| Nykyinen käyttö        | asuinrakennus  |
| Alkuperäinen käyttö    | asuinrakennus  |
| Rakennusaika / ajoitus | 1813 (kaupungin kaavoituksesta saatu tieto), 1900 (RHR)  |
| Ajoitusselite          | -  |
| Suunnittelija          | -  |
| Kerrosluke             | 1 + ullakko + kellari  |
| Perusta                | lohkokivi  |
| Runko                  | hirsi  |
| Kattomuoto             | aumakatto  |
| Kate                   | saumapelti (harmaa)  |
| Vuoraus                | vaakalaudoitus   |
| Ulkovärit              | kerma, valkoinen listoitus   |
| Ikkunat                | 6-ruutuiset uudet pystyikkunat yksinkertaisin kehyksin, puolipyöreät haukkaikkunat   |
| Erityispiirteet        | Kulmissa on pilasterit, joissa on jalusta, alaosa piiloponttilautaa, keskiosa piiloponttilautaa ja kapiteelit<br>Aumakattoisen vinkkelirakennuksen kulmauksessa on pihan puoleisen siiven levyinen lapekattoinen laajennusosa, jonne johtaa kaksi umpinaista lapekattoista sisäänkäyntikuistia pohjois- ja länsiseinältä |
| Muuta                  |  |

## Rakennus 2, asuinrakennus (pohjoisempi)

| Aihe                   | Inventoitu tieto  |
|------------------------|---|
| Pysyvä rakennustunnus  | -   |
| Rakennustyyppi         | asuinrakennus   |
| Nykyinen käyttö        | asuinrakennus   |
| Alkuperäinen käyttö    | asuinrakennus   |
| Rakennusaika / ajoitus | 1830 (kaupungin kaavoituksesta saatu tieto), 1900 (RHR) |

| Aihe           | Inventoitu tieto   |
|----------------|--|
| Ajoituselite   | -  |
| Suunnittelija  | -  |
| Kerros-luku    | 1 + ullakko (ei kellarin sisäänkäyntiä näkyvillä)  |
| Perusta        | lohkokivi, siipiosan perustus peitetty betonilla   |
| Runko          | hirsi  |
| Kattomuoto     | harja  |
| Kate           | saumapelti (harmaa)  |
| Vuoraus        | vaakalaudoitus, yläkerran laudoitus kapeampi kuin alhaalla   |
| Ulkovärit      | vaalean keltainen, valkoinen listoitus   |
| Ikkunat        | 6-ruutiset uudet pystyikkunat, 9-ruutuiset uudet ikkunat, haukkaikkunat  |
| Erytyspiirteet | Kulmissa pilasterit, leveämpi alaosa ja keskiosa nauhaharkotettu, yläosa kapeampi ja piiloponttivuorattu, keskiosan kapiteelin muodostaa haukkaikkunoiden alareunassa oleva seinän listoitus<br>Pihan puolella muuta rakennusta kapeampirunkoinen pihasiipi, jonne oma sisäänkäynti, ovena 1900-luvun lopun tyyppiövi<br>Lisäksi pihan puolella mutterikuisti, josta sisäänkäynti rakennukseen |
| Muuta          |  |

### Rakennus 3, talousrakennus (tontin eteläreunalla)

| Aihe                   | Inventoitu tieto                                 |
|------------------------|--|
| Pysyvä rakennustunnus  | -  |
| Rakennustyyppi         | aitta  |
| Nykyinen käyttö        | varasto?   |
| Alkuperäinen käyttö    | aitta  |
| Rakennusaika / ajoitus | 1800 – luku?                                     |
| Ajoituselite           | -  |
| Suunnittelija          | -  |
| Kerros-luku            | 2  |
| Perusta                | nurkkakivet (painuneet, kasvillisuuden peitossa) |
| Runko                  | hirsi  |
| Kattomuoto             | harja  |
| Kate                   | kattohuopa (musta)                               |
| Vuoraus                | pystypeiterima, pysty-laudoitus                  |
| Ulkovärit              | punainen, valkoinen listoitus, ruskeat ovet      |
| Ikkunat                | ei ikkunoita                                     |
| Erytyspiirteet         | koteloidut nurkat, ovet sivulla                  |
| Muuta                  |  |

### Rakennus 4, talousrakennus (tontin perällä)

| Aihe                   | Inventoitu tieto                    |
|------------------------|-------------------------------------|
| Pysyvä rakennustunnus  | -                                   |
| Rakennustyyppi         | talousrakennus                      |
| Nykyinen käyttö        | tyhjillään                          |
| Alkuperäinen käyttö    | puotirakennus, aittoja, eläinsuojia |
| Rakennusaika / ajoitus | 1800 – luku?                        |
| Ajoituselite           | -                                   |
| Suunnittelija          | -                                   |
| Kerros-luku            | 2                                   |

| Aihe                   | Inventoitu tieto  |
|------------------------|---|
| <b>Perusta</b>         | nurkkakivet (painuneet, kasvillisuuden peitossa)  |
| <b>Runko</b>           | hirsi, osittain rankorakenteinen  |
| <b>Kattomuoto</b>      | harja   |
| <b>Kate</b>            | kattohuopa (musta)  |
| <b>Vuoraus</b>         | vuoraamaton, pystypeiterima   |
| <b>Ulkovärit</b>       | punainen (punamulta), ruskeat ovet, ovien ja ikkunoiden kehykset valkoiset  |
| <b>Ikkunat</b>         | kaksi yksiaukkoista ikkunaa   |
| <b>Erityispiirteet</b> | Rakennus koostuu kuudesta eri rakennusosasta, joista eteläisin ja kaksi pohjoisinta ovat hirsirakenteisia alaosaan ja vuoraamattomia, keskellä on pystypeiterimavuoratut huoneet, jotka saattavat olla myös rankorakenteisia. Neljässä rakennusosassa on matalat pariovet, joista kahden yllä on luukku yläkertaan. Eteläisimpään alkujaan aitalta vaikuttavaan rakennusosaan on matala ovi, jonka yllä on luukku yläkertaan. Keskellä rakennusta on rakennusosa, johon on kaksi ovea, joista toisen yllä ja toisen vieressä on ikkuna. |
| <b>Muuta</b>           |   |

#### Rakennus 5, talousrakennus (tontin pohjoisreunalla)

| Aihe                          | Inventoitu tieto  |
|-------------------------------|---|
| <b>Pysyvä rakennustunnus</b>  |   |
| <b>Rakennustyyppi</b>         | talousrakennus  |
| <b>Nykyinen käyttö</b>        | varasto ja sauna?   |
| <b>Alkuperäinen käyttö</b>    | asuinmökki, sauna? (piippu)   |
| <b>Rakennusaika / ajoitus</b> | 1815 (kaupungin kaavoituksesta saatu tieto)                                       |
| <b>Ajoitusselite</b>          | -   |
| <b>Suunnittelija</b>          | -   |
| <b>Kerroslukku</b>            | 1   |
| <b>Perusta</b>                | kasvillisuuden peitossa   |
| <b>Runko</b>                  | hirsi   |
| <b>Kattomuoto</b>             | harja   |
| <b>Kate</b>                   | profiloitu pelti (musta)  |
| <b>Vuoraus</b>                | leveä pystyaukko  |
| <b>Ulkovärit</b>              | punainen, ruskeat ovet, valkoinen listoitus                                       |
| <b>Ikkunat</b>                | 6-ruutuiset pystyikkunat vanhoilla lasilla palkistokehyksin                       |
| <b>Erityispiirteet</b>        | edustalla leveä avokuisti, toinen ovista vanha, koteloidut pitkänurkkaiset hirret |
| <b>Muuta</b>                  |   |

## 11. RAKENNUSHISTORIA

Paulaharjun mukaan tontin on omistanut 1850- ja 60-luvuilla kauppias.

Vuoden 1915 kartassa tontin rakennukset ovat nykyisessä hahmossaan. Kartalla näkyy mm. eteläisemmän asuinrakennuksen kaksi lapekattoista kuistia.

Asuinrakennuksista on ikkunat ja ovia uusittu.

Eteläisemmän asuinrakennuksen ja aitan välissä on nähtävillä kellarin raunioita, mutta kellaria ei ole merkitty edes vuoden 1915 karttaan.

Kohteen pihalla on kaivo kasvillisuuden seassa samassa paikassa kuin vuoden 1915 kartassa. Pihapiiri on säilynyt avarana ja maalaismaisena. Asuinrakennusten edustalla on koristekasveja. Tontin perällä olevan talousrakennuksen edustalla on niitty, josta näkee paikalla olleen aiemmin kasvimaan.

### Aiempi inventointi

Puu-Raahe 2012 (Wanha Raahe kuntoon -hanke): Hautamáki /kauppias Branderin talo:

Piha on todennäköisesti perustettu vuonna 1813 vanhimman talon rakentamisen aikoihin. Kauppias Fredrik Brander on tiettävästi asunut kyseisellä tontilla 1830-luvulla. Brander hoiti tontin ulkopuolella ollutta aidattua puutarhaa, jossa kasvoi muun muassa lehtipuita. Puutarha sijaitsi Branderin asuinrakennuksen vieressä ihan Kirkkokadun varressa. (Lähde: palovakuutusasiakirja ja museoarkisto).

Muuten aiempi inventointi keskittyy lähinnä kuvaamaan pihan kasvillisuutta.

## 12. LÄHIYMPÄRISTÖ

Kohde sijaitsee Raahen kirkon luoteispuolella ja eteläisempi asuinrakennus reunustaa kirkon edessä olevaa kirkkopuistoa. Kirkon torni näkyy hyvin kohteen pihalle.

## 13. SÄILYMISEDELLYTYKSET

Kohteen asuinrakennukset on suojeltu sr-merkinnällä (Akm 90, 3.5.1984).

## 14. LUETTELOINTIPERUSTE

### Arviointi

Historialliset todistusarvot: Kohteella on historiallista todistusarvoa sen ollessa osa Raahen historiallista puukaupunkia. Vastaavia yhtä hyvin alkuperäisen luonteensa ja monipuolisen rakennuskantansa säilyttäneitä 1800-luvun alun kohteita ei juurikaan ole tarkastelualueella.

Rakennushistorialliset arvot: Kohteen rakennukset ovat Raahen vanhalle kaupungille tyypillisiä puurakennuksia. Asuintalojen julkisivuissa näkyy selvästi Raahen vanhalle kaupungille tyypillinen puuempire kulmapilastereineen ja julkisivuja jäsentävine vaakalistoineen. Talousrakennukset ilmentävät perinteistä hirsirakentamista. Kadun varressa sijaitsevat yksikerroksiset ullakolliset asuinrakennukset ilmentävät hyvin Raahen palon jälkeen kaavoituksessa tavoiteltua kaupunkikuvaa: matalien rakennusten tiiviisti rajaamia katuja.

Historialliset arvot: Kohde ilmentää hyvin toimeentulevien kauppiaiden asuinrakentamista ja Raahen vanhassa kaupungissa aina 1950-luvulle jatkunutta ainakin osittaista omavaraistaloutta. Lisäksi kohteella on historiallista merkitystä toisen asuintalosta ollessa heti Raahen palon jälkeen rakennettu.

Maisema- ja ympäristöhistorialliset arvot: Kohde ilmentää merenkulun myötä kasvaneen ja vaurastuneen kaupungin kehitystä sekä porvarien ja kauppiaiden asemaa kaupungissa. Kohde ilmentää myös kaupungissa 1950-luvulle asti jatkunutta kotieläintaloutta ja kotitarveviljelyä.

Säilyneisyysarvot: Kohde on säilynyt melko hyvin 1800-luvun alkua vastaavassa asussaan ja hyvin 1900-luvun alkua vastaavassa asussaan sekä pihapiirin rakennuskannan että rakennusten ulko-osan osalta. Kuitenkin etenkin pihapiirin kahdessa asuinrakennuksessa ja tontin pohjoislaidan talousrakennuksessa on kaikissa selvästi havaittavia ajallisia kerroksia, kun rakennuksia on laajennettu erilaisin siipiosin ja kuistein sekä ylläpidetty mm. uusimmalla ikkunoita. Ajalliset kerrokset erottuvat selvästi rakennusmassojen polveiluna ja yksityiskohdissa. Samalla rakennustavan jatkuvuus tulee esille. Etenkin kohteen asuinrakennukset ovat kauniisti patinoituneet. Kohteen pihan tunnelma on melko autenttisen maalaismainen, vaikka kotieläimistä ja kotitarveviljelystä onkin luovuttu. Kohde ilmentää rakennustavan jatkuvuutta Raahen vanhassa kaupungissa Raahen palon jälkeen aina 1900-luvun alkupuoliskolle asti.

Taiteelliset ja visuaaliset arvot: Kohde on erittäin tärkeä osa Raahen vanhan kaupungin puuempireä ilmentävää rakennuskantaa ja erittäin tärkeä osa katunäkymää Raahen kirkkoa vastapäätä.

Identiteetti- ja symbolimerkitykset: Kohde edustaa kauppiaiden asumista Raahen vanhassa kaupungissa. Kohteella on tämän takia merkitystä Raahen identiteetille merenkulun myötä vaurastuneena kaupunkina. Identiteettimerkitystä korostaa kohteen sijainti osana Raahen kirkkoympäristöä.

#### Arvotus / arvotusvaihe

(R) puuempire, perinteinen hirsirakentaminen, palon jälkeinen kaavoitus, (H) kauppiaiden asutushistoria, maatalous kaupungissa, (M) katunäkymät, osa kirkkoympäristöä.

Kohde on paikallisesti merkittävä ja sen vanha rakennuskanta suositellaan säilyttämään. Edustavuutensa ja sijaintinsa vuoksi kohteella voi katsoa olevan myös vähintään maakunnallista merkitystä. Kohde on osa valtakunnallisesti merkittävää aluetta Raahen Pekkatori ja ruutukaava-alueen puutalokorttelit (RKY 2009).

15. Rakennushistoriallinen (R) kyllä

16. Historiallinen (H) kyllä

17. Maisemallinen (M) kyllä

### 18. OTE PERUS-/MAASTOKARTASTA 1 : 20 000

#### 18.b OTE KANTAKARTASTA / ASEMAPIIRROS

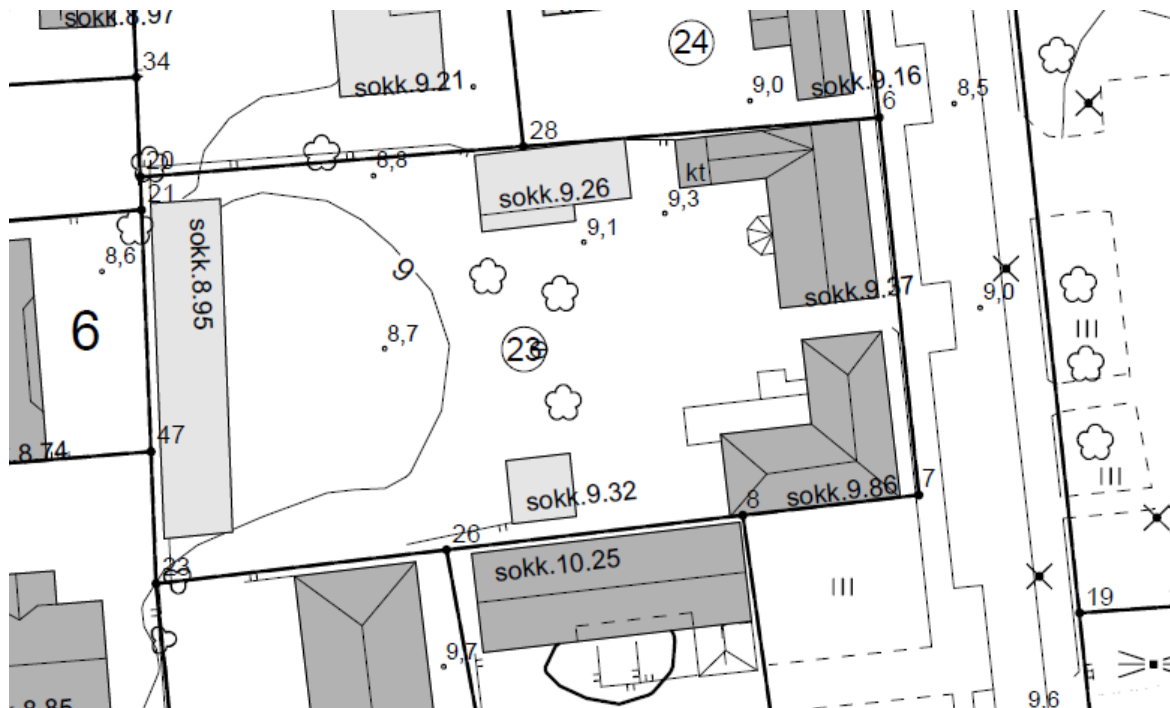

Kuva 1. Ote kantakartasta kohteen pihapiiristä.

### 19. POHJAPIIRROS

#### 19.b JULKISIVUT



**20. VALOKUVAT**

Kuva 2. Kohteen eteläisemmän asuinrakennuksen Kirkkokadun puoleinen julkisivu. Kadulle on kolme ikkunaa. Kohteen kahden asuinrakennuksen välissä on kapea käynti pihalle. Eteläisemmän asuinrakennuksen eteläpuolella on kirkon edustalla oleva aukio. Aukio on osin nurmipintainen ja rakennuksen vieressä kasvaa kaksi havupuuta. Rakennuksen ulkonäköä on kuvailtu edellä luvussa "Rakennuksen kuvaus".



Kuva 3. Kohteen pohjoisemmän asuinrakennuksen Kirkkokadun puoleinen julkisivu. Kadulle päin on kaksi neliskulmaista, yhdeksänruutuista ikkunaa sekä niiden välissä kaksi kuusiruutuista pystyikkunaa. Kirkkokatu viettää rakennuksen kohdalta loivasti kohti pohjoista. Pohjoispuolisen tontin asuinrakennus on lähellä tontin rajaa ja rakennusten välistä on hyvin kapea kulkuaukko. Viereisen tontin asuinrakennus on selvästi matalampi kuin kohteen asuinrakennukset, vaakalaudoitettu ja sen nurkissa on piiloponttilaudoitetut pilasterit, joissa on sekä jalusta että kapiteeli. Kohteen pohjoisemmän asuinrakennuksen ulkonäköä on kuvailtu edellä luvussa "Rakennuksen kuvaus".



Kuva 4. Kohteen eteläisemmän asuinrakennuksen pihan puoli. Vinkkelin nurkassa on lapekattoinen laajennusosa, jonka kummallakin sivulla on umpinaiset sisäänkäyntikuistit. Kirkon torni näkyy rakennuksen yli pihamaalle. Rakennuksen ulkonäköä on kuvailtu edellä luvussa "Rakennuksen kuvaus".



Kuva 5. Kohteen pohjoisemmän asuinrakennuksen pihan puoli. Pihan puolella on mutterikuisti. Kuvan oikeassa reunassa näkyy eteläisemmän asuinrakennuksen länsijulkisivulla oleva sisäänkäyntikuisti. Rakennusten ulkonäköä on kuvailtu edellä luvussa "Rakennuksen kuvaus".



Kuva 6. Kohteen pihalla on asuinrakennusten välissä nurmipintainen oleskelupiha. Pihan peräosa niittynä ja vaikutelma on avara. Keskellä pihaa on kaivon ympärillä syreeni- ja ruusupensaita. Kuvassa näkyy vasemmalla eteläpuolisen tontin rakennusta, kohteessa oleva aitta, pihanperällä oleva pitkä talousrakennus sekä kuvan oikeassa laidassa pihan pohjoisreunalla olevan talousrakennuksen kuisti.



Kuva 7. Pihan pohjoisreunalla olevassa talousrakennuksessa on luultavasti sauna. Rakennus on luultavasti alkujaan ollut myös asuinkäytössä. Rakennuksen edustalla on avokuisti ja julkisivua peittää köynnös. Rakennuksen ulkonäköä on kuvailtu edellä luvussa "Rakennuksen kuvaus".



Kuva 8. Kohteessa oleva aitta. Aitan sivulla on ovi ja sen yläpuolella luukku aitan ylempään kerrokseen. Rakennuksen ulkonäköä on kuvailtu edellä luvussa "Rakennuksen kuvaus".



Kuva 9. Kohteen pihan perällä oleva pitkä talousrakennus. Rakennus koostuu yhteen rakennetuista aitoista ja eläinsuojista. Rakennuksen katto on pahoin notkolla eteläpäässä. Rakennuksen ulkonäköä on kuvailtu edellä luvussa "Rakennuksen kuvaus".

## **21. LÄHTEET (kirjallisuus, piirustukset, asiakirjat)**

### **Kirjallisuus**

– Samuli Paulaharju (1925): Wanha Raahe

### **Piirustukset**

–

### **Asiakirjat**

– Kartta ”Raahen kaupungin tonttikartta 1. osa” 1915

### **Sähköiset lähteet**

–

### **Aiempi inventointi**

– Puu-Raahe 2012 (Wanha Raahe kuntoon -hanke)

## **22. LIITTEET**

### **KUVALIITTEET**

–

### **Valokuvat:**

## **23. SUULLISTA TIETOA ANTANEET**

-

## **24. INVENTOIJJA, päiväys**

Minttu Kervinen, 24.6.2020

## KOHDEINVENTOINTILOMAKE

## 0. PERUSTIEDOT

| Kohdetiedot                       | Annettu tieto                       |
|-----------------------------------|-------------------------------------|
| 1. Maakunta                       | Pohjois-Pohjanmaa                   |
| 2. Kunta, kuntanro                | Raahe, 678                          |
| 3. Kohde                          | <b>13, Reiponkatu 19b pihapiiri</b> |
| 3.b Kohdetyyppi                   | asuminen                            |
| 4. Kylä / Tila, rekisterinumero   | 678-2-7-38                          |
| 5. Kaupunginosa / Kortteli / Talo | Vanha kaupunki II-7                 |
| 6. Kohdetyyppi                    | -                                   |
| 7. Peruskartta / Koordinaatit     | ETRS-GK24 / P lukema, I lukema      |
| 8. Osoite                         | -                                   |
| 9. Omistajatyyppe                 | yksityinen                          |

## 10. RAKENNUKSEN KUVAUS

## Rakennus 1, asuinrakennus

| Aihe                   | Inventoitu tieto  |
|------------------------|---|
| Pysyvä rakennustunnus  | -   |
| Rakennustyyppi         | asuinrakennus   |
| Nykyinen käyttö        | asuinrakennus   |
| Alkuperäinen käyttö    | asuinrakennus   |
| Rakennusaika / ajoitus | 1858 (kaupungin kaavoituksesta saatu tieto), omistajan mukaan rakennuksen vanhin osa on 1690-luvulta, 1858 (RHR)  |
| Ajoituselite           | -   |
| Suunnittelija          | -   |
| Kerrosluku             | 1 + ullakko (1 asuinhuone ullakolla)  |
| Perusta                | lokokivet (painuneet, ei näkyvissä)   |
| Runko                  | hirsi   |
| Kattomuoto             | harja   |
| Kate                   | kattohuopa (musta), kolmiorimoilla  |
| Vuoraus                | Vaakalautoitus, ullakkokerroksessa kapeampi lauta   |
| Ulkovärit              | keltainen, valkoinen listoitus  |
| Ikkunat                | 4-ruutuiset vanhat pystyikkunat yksinkertaisin kehyksin, 6-ruutuiset pystyikkunat, haukkaikkunat  |
| Erityispiirteet        | iso umpikuisti harjakatolla<br>Nurkissa ja katujulkisivulla pilasterit, nurkkapilastereilla ei jalustaa, nauhaharkotettu ala- ja yläosa, joita erottaa vaakalista, pienet kapiteelit, seinäpilastereilla nauhaharkotettu alaosa, piiloponttilautoitettu yläosa, pienet kapiteelit |
| Muuta                  |   |

## Rakennus 2, talousrakennus

| Aihe                   | Inventoitu tieto   |
|------------------------|--|
| Pysyvä rakennustunnus  | -  |
| Rakennustyyppi         | talousrakennus   |
| Nykyinen käyttö        | sauna, aittahuone, liiteri   |
| Alkuperäinen käyttö    | talousrakennus   |
| Rakennusaika / ajoitus | 1979 (omistajan mukaan), 2000 (kaupungin kaavoituksesta saatu tieto) |

| Aihe            | Inventoitu tieto  |
|-----------------|---|
| Ajoitussele     | -   |
| Suunnittelija   | -   |
| Kerrosuku       | 1   |
| Perusta         | kiviä pihan puolella, harkkoja rinteeseen puolella            |
| Runko           | rankorakenne  |
| Kattomuoto      | harja   |
| Kate            | kattohuopa (musta), kolmiorimoilla                            |
| Vuoraus         | pystypeiterima  |
| Ulkovärit       | punainen, valkoinen listoitus                                 |
| Ikkunat         | 2-ruutiset pienet pystyikkunat, 2-ruutuinen pieni vaakaikkuna |
| Erityispiirteet |   |
| Muuta           |   |

## 11. RAKENNUSHISTORIA

Omistajan mukaan rakennuksen vanhin osa on 1690-luvulta ja säästynyt Raahen palosta. Vanhimmat rakenteet löytyvät talon pohjoispäästä. Reiponkadun varsi on kuitenkin asutettu vasta Raahen palon jälkeen. Rakennukseen on saatettu käyttää palosta selvinneitä vanhoja hirsii. Rakennukseen on tehty wc-tilat sisälle ja ainoa vesipiste on wc:ssä.

Taloussrakennus on 1970-luvulta. Sen paikalla on ollut aiemmin navetta, jonka näköiseksi saunarakennus tehtiin. Talossa on ollut 1950-luvulle asti muutama lehmä.

Paulaharjun mukaan tontin on omistanut 1850-60-luvuilla merimiehen leski ja tytär sekä työmies.

Pihamaalla on unkarinsyreeni ja valkoinen syreeni, juhannusrusu, ritarinkannuksia ja akileijoja sekä perunamaa.

### Aiempi inventointi

-

## 12. LÄHIYMPÄRISTÖ

Reiponkadun varrella kohteen läheisyydessä on useita muita vastaavia pihapiirejä ja katunäkymä on yhtenäinen. Kohteen kanssa samalla tontilla on 1950-luvulla valmistunut pienehkö asuintalo. Pihapiirien välissä on aita ja kasvillisuutta. Pihapiiri sijaitsee Kirkon mäen itärinteellä ja maasto viettää kohti Reiponkatua. Kirkonmäen jyrkkä rinne alkaa heti tontin takaa ja kasvaa pensaita ja puita. Kirkkokellarit sijoittuvat rinteeseen yläosaan.

## 13. SÄILYMISEDELLYTYKSET

Kohteen asuinrakennus ja taloussrakennus on suojeltu sh-merkinnällä (Akm 90, 3.5.1984).

## 14. LUETTELOINTIPERUSTE

### Arviointi

Historialliset todistusarvot: Kohteella on historiallista todistusarvoa sen ollessa osa Raahen historiallista puukaupunkia. Vastaavia yhtä hyvin alkuperäisen luonteensa säilyttäneitä 1800-luvun kohteita ei juurikaan ole tarkastelualueella.

Rakennushistorialliset arvot: Kohteen asuinrakennus on Raahen vanhalle kaupungille tyypillinen puurakennus. Asuintalojen julkisivuissa näkyy selvästi Raahen vanhalle kaupungille tyypillinen puuempire kulma ja seinäpilastereineen. Kadun varressa sijaitseva yksikerroksinen ullakollinen asuinrakennus ilmentää hyvin Raahen palon jälkeen kaavoituksessa tavoiteltua kaupunkikuvaa: matalien rakennusten tiiviisti rajaamia katuja.

Historialliset arvot: Kohde ilmentää hyvin Reiponkadun varteen sijoittunutta vaatimattomampaa käsityöläisten ja merimiesten asuinrakentamista. Samalla pienellä tontilla on kaksi taloussrakennusten ja aidan toisistaan erottamaa, melko täyteen rakennettua pihapiiriä.

Maisema- ja ympäristöhistorialliset arvot: Kohde ilmentää merenkulun myötä kasvaneen ja vaurastuneen kaupungin kehitystä sekä asukasryhmien monipuolistumista alkujaan vain porvariain asuttamassa kaupungissa.

Kohde ilmentää myös kaupungissa 1950-luvulle asti jatkunutta kotieläintaloutta ja kotitarveviljelyä. Tontti on asutettu vasta Raahen palon jälkeen kaupungin kasvaessa ja rantaviivan siirtyessä maanpinnannousun myötä.

Säilyneisyysarvot: Kohteen asuinrakennus on säilynyt 1800-lukua vastaavassa asussaan. Asuinrakennus on kauniisti patinoitunut. Kerroksellisuutta kohteeseen tuo 1900-luvun loppupuolella navetan korvannut talousrakennus, jossa ilmenee edelleen perinteisen rakennustavan jatkuvuus. Kohteen pihan tunnelma on melko autenttinen, koska ahtaasti rakennetulla pihalla on edelleen perunamaa. Kohde ilmentää rakennustavan jatkuvuutta Raahen vanhassa kaupungissa Raahen palon jälkeen aina 1900-luvun alkupuoliskolle asti.

Taiteelliset ja visuaaliset arvot: Kohde on tärkeä osa Raahen vanhan kaupungin puuempireä ilmentävää rakennuskantaa ja tärkeä osa katunäkymää Reiponkadulla.

Identiteetti- ja symbolimerkitykset: Kohde edustaa Raahen vanhan kaupungin laidalle sijoittuvaa vaatimattomampaa käsityöläisten ja merimiesten asuinrakentamista. Kohteella on tämän takia merkitystä Raahen identiteetille merenkulun myötä vaurastuneena kaupunkina.

#### Arvotus / arvotusvaihe

(R) puuempire, palon jälkeinen kaavoitus, (H) lähinnä merimiesten ja käsityöläisten asutushistoria, (M) katunäkymät.

Kohde on paikallisesti merkittävä ja sen vanha rakennuskanta suositellaan säilyttämään. Kohde on osa valtakunnallisesti merkittävää aluetta Raahen Pekkatori ja ruutukaava-alueen puutalokorttelit (RKY 2009) ja osa sen valtakunnallisesti merkittävää kohdetta Reiponkatu.

**15. Rakennushistoriallinen (R)** kyllä

**16. Historiallinen (H)** ei

**17. Maisemallinen (M)** kyllä

#### 18. OTE PERUS-/MAASTOKARTASTA 1 : 20 000

-

#### 18.b OTE KANTAKARTASTA / ASEMAPIIRROS

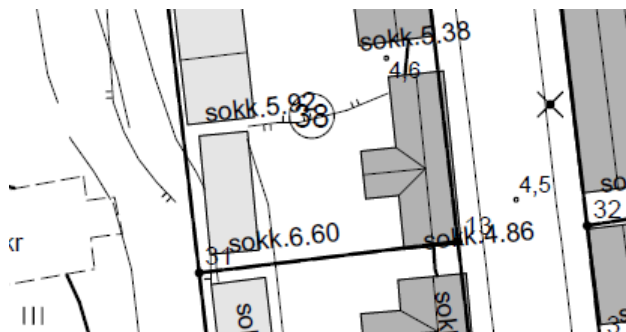

Kuva 1. Ote kantakartasta kohteen pihapiiristä.

#### 19. POHJAPIIRROS

-

#### 19.b JULKISIVUT

-



**20. VALOKUVAT**

*Kuva 2. Kohteen asuinrakennus sijaitsee Reiponkadun varrella. Rakennuksen takaa näkyy kirkon torni. Samalla tontilla sijaitsee 1950-luvun pienehkö asuinrakennus. Sen ja kohteen asuinrakennuksen välissä on aita. 1950-luvun asuinrakennus muistuttaa mittasuhteiltaan jälleenrakennuskauden tyyppitaloja, mutta on niitä selvästi pienempi. Kohteen asuinrakennuksen ulkonäköä on kuvailtu edellä luvussa "Rakennuksen kuvaus".*



*Kuva 3. Kohteen asuinrakennuksessa on pihan puolella korkea umpikuisti. Ulko-ovena on vihreäksi maalattu peiliövi. Seinustalla kasvaa pensaita. Rakennuksen ulkonäköä on kuvailtu edellä luvussa "Rakennuksen kuvaus".*



Kuva 4. Kohteen talousrakennus sijaitsee tontin perällä mäen rinteessä. Talousrakennuksen kulmalla kukkii juhannusrusu ja tontin pohjoislaidalla unkarinsyreeni. Kuvan etualalla näkyy pihalla oleva perunamaa. Rakennuksen ulkonäköä on kuvailtu edellä luvussa "Rakennuksen kuvaus".

## 21. LÄHTEET (kirjallisuus, piirustukset, asiakirjat)

### Kirjallisuus

– Samuli Paulaharju (1925): Wanha Raahel

### Piirustukset

–

### Asiakirjat

– Kartta "Raahen kaupungin tonttikartta 1. osa" 1915

### Sähköiset lähteet

–

### Aiempi inventointi

–

## 22. LIITTEET

### KUVALIITTEET

–

### Valokuvat:

## 23. SUULLISTA TIETOA ANTANEET

Matti Pajula

## 24. INVENTOIJAJA, päiväys

Minttu Kervinen, 24.6.2020